

**AGENCJA BADAŃ MEDYCZNYCH**

**ZAPYTANIE OFERTOWE**

***na dostawę mebli biurowych wraz z montażem***

**Postępowanie prowadzone jest z wyłączeniem przepisów ustawy z dnia 11 września 2019 r. Prawo zamówień publicznych na podstawie art. 2 ust. 1 pkt 1 ww. ustawy (dalej: ustawa Pzp).**

**Nr sprawy: ABM-ZAKUP-5/2023**

**Zatwierdził(a):**

.....  
(Kierownik Zamawiającego lub jego pełnomocnik)

## **1. INFORMACJE O ZAMAWIAJĄCYM**

### 1.1. Zamawiającym jest:

Agencja Badań Medycznych, zwana dalej „Zamawiającym”.

Siedziba: ul. Stanisława Moniuszki 1A, 00-014 Warszawa.

NIP: 525-278-39-49; REGON: 382836515.

Strona internetowa: <https://abm.gov.pl/> oraz <https://bip.abm.gov.pl/>.

Adres e-mail: [zakupy@abm.gov.pl](mailto:zakupy@abm.gov.pl).

Godziny pracy Zamawiającego: pomiędzy 7:00-18:00

Telefon: /22/ 270 70 50.

### 1.2. Zamawiający informuje, że nie jest czynnym płatnikiem podatku od towarów i usług (VAT).

## **2. PRZEDMIOT ZAMÓWIENIA**

2.1. Przedmiotem zamówienia jest dostawa mebli biurowych wraz z montażem dla Agencji Badań Medycznych.

2.2. Meble biurowe, stanowiące przedmiot zamówienia, muszą być fabrycznie nowe, wcześniej nieużytkowane, wyprodukowane nie wcześniej niż w styczniu 2023 r. Nie mogą pochodzić z odzysku, nie mogą pochodzić z projektów realizowanych u innych klientów, nie mogą pochodzić z ekspozycji w punktach sprzedaży oraz muszą być wolne od jakichkolwiek wad fizycznych i prawnych czy roszczeń osób trzecich, muszą być wykonane z materiałów posiadających wszelkie wymagane prawem certyfikaty i aprobaty dopuszczające do sprzedaży i użytkowania na terenie Rzeczypospolitej Polskiej.

2.3. Szczegółowe informacje dotyczące przedmiotu zamówienia, określa Opis Przedmiotu Zamówienia, stanowiący **Załącznik nr 1 do Zapytania ofertowego**.

2.4. Zamawiający nie dopuszcza składania ofert częściowych.

2.5. Zamawiający nie dopuszcza składania ofert wariantowych.

## **3. TERMIN WYKONANIA ZAMÓWIENIA/UMOWY**

3.1. Realizacja przedmiotu zamówienia określonego w pkt 2 Zapytania ofertowego nastąpi w terminie określonym przez Wykonawcę w Formularzu oferty, którego wzór stanowi **Załącznik nr 2 do Zapytania ofertowego**, jednak nie dłuższym niż 7 tygodni od dnia zawarcia umowy.

3.2. Za dzień realizacji zamówienia uznany będzie dzień, w którym Wykonawca dostarczy do siedziby Zamawiającego i zmontuje zamówiony przez Zamawiającego przedmiot zamówienia, wskazany w pkt 2.

3.3. Szczegółowe zagadnienia dotyczące warunków realizacji zamówienia uregulowane są w we Wzorze umowy, stanowiącym **Załącznik nr 3 do Zapytania ofertowego**.

#### **4. WARUNKI FINANSOWANIA I PŁATNOŚCI**

- 4.1. Rozliczenia między Zamawiającym a Wykonawcą będą prowadzone w złotych polskich, bez zaliczek oraz bez stosowania jakichkolwiek przeliczników, w tym w stosunku do walut obcych.
- 4.2. Płatność zostanie zrealizowana przelewem na rachunek bankowy wskazany przez Wykonawcę w umowie w terminie do 14 dni od dnia otrzymania przez Zamawiającego od Wykonawcy prawidłowo wystawionej faktury.
- 4.3. Zamawiający oświadcza, że zgodnie z ustawą z dnia 9 listopada 2018 r. o elektronicznym fakturowaniu w zamówieniach publicznych, koncesjach na roboty budowlane lub usługi oraz partnerstwie publiczno-prywatnym uruchomił Platformę Elektronicznego Fakturowania (PEF) korzystając z usług Broker Infinite IT Solutions. Identyfikator Service Desk to: K4FPBZ.
- 4.4. Wykonawca zobowiązuje się do przesyłania faktur w formie ustrukturyzowanej faktury elektronicznej za pośrednictwem Platformy Elektronicznego Fakturowania (PEF), o której mowa w ust. 3, bądź w formie elektronicznej na adres e-mail: [kancelaria@abm.gov.pl](mailto:kancelaria@abm.gov.pl) <mailto:kancelaria@abm.gov.pl> w postaci pliku PDF (Portable Document Format) z adresu, który Wykonawca wskaże w umowie.
- 4.5. Rachunek bankowy, który Wykonawca wskaże w umowie będzie rachunkiem znajdującym się w wykazie podmiotów, o którym mowa w art. 96b ustawy z dnia 11 marca 2004 r. o podatku od towarów i usług.
- 4.6. Zamawiający zastrzega sobie prawo regulowania wynagrodzenia należnego z tytułu realizacji Przedmiotu Umowy w ramach mechanizmu podzielonej płatności (ang. split payment) przewidzianego w przepisach ustawy o podatku od towarów i usług.
- 4.7. Za dzień dokonania płatności przyjmuje się datę obciążenia rachunku bankowego Zamawiającego.
- 4.8. Szczegółowe informacje dotyczące warunków finansowania i płatności zostały opisane we Wzorze umowy, stanowiącym **Załącznik nr 3 do Zapytania ofertowego**.

#### **5. OPIS SPOSOBU OBLICZENIA CENY**

- 5.1. W Formularzu oferty, którego wzór stanowi **Załącznik nr 2 do Zapytania ofertowego**, należy podać cenę netto (bez podatku VAT) za wykonanie przedmiotu zamówienia, do której na potrzeby oceny ofert należy dodać kwotę podatku VAT, obliczoną zgodnie z obowiązującymi przepisami podatkowymi wg stawki na dzień składania ofert, a następnie podać cenę brutto (z podatkiem VAT) za realizację przedmiotu zamówienia.
- 5.2. W Tabeli w Formularzu oferty, należy podać cenę jednostkową netto w złotych polskich wraz ze wskazaniem właściwej stawki podatku VAT. **Z uwagi na wewnętrzne regulacje Zamawiającego, zaoferowana cena jednostkowa brutto za wskazany asortyment nie może być równa lub wyższa kwocie 10 000,00 zł. Zamawiający informuje, że odrzuci ofertę Wykonawcy, który za wskazany asortyment proponuje cenę jednostkową równą lub wyższą kwocie brutto 10 000,00 zł.**

- 5.3. Ceny netto i brutto podane w ofercie obejmują wszelkie koszty związane z realizacją przedmiotu zamówienia jakie ponosi Wykonawca, w tym koszty dostawy do Agencji Badań Medycznych przy ul. Stanisława Moniuszki 1 A w Warszawie, koszty wniesienia i rozładunku w miejscu wskazanym przez Zamawiającego, koszty opakowania, koszty rękojmi, koszty ubezpieczenia na czas transportu oraz wszelkie należne inne opłaty i podatki wynikające z realizacji umowy, a także ewentualne upusty i rabaty.
- 5.4. Wykonawca zobowiązany jest podać wszystkie ceny zgodnie z przepisami ustawy z dnia 9 maja 2014 r. o informowaniu o cenach towarów i usług, z dokładnością do dwóch miejsc po przecinku. Wartości zaokrągla się do pełnego grosza w taki sposób, że końcówki poniżej 0,5 grosza pomija się, a końcówki 0,5 grosza i wyższe zaokrągla się do 1 grosza. Cenę oferty brutto Wykonawca poda w zapisie liczbowym i słownym.
- 5.5. Wysokość stawki podatku od towarów i usług VAT wynika z przepisów ustawy z dnia 11 marca 2004 r. o podatku od towarów i usług.
- 5.6. W przypadku, w którym wybór oferty Wykonawcy będzie prowadzić do powstania u Zamawiającego obowiązku podatkowego zgodnie z przepisami ustawy z dnia 11 marca 2004 r. o podatku od towarów i usług, Wykonawca jest zobowiązany poinformować o tym Zamawiającego (w treści Formularza oferty), wskazując nazwę (rodzaj) usługi, której świadczenie będzie prowadzić do jego powstania oraz wskazując jej wartość bez kwoty podatku VAT.
- 5.7. Ocenie podlegać będzie cena brutto oferty.

## **6. WARUNKI UDZIAŁU W POSTĘPOWANIU**

- 6.1. O udzielenie zamówienia mogą ubiegać się Wykonawcy, którzy spełniają warunki udziału w postępowaniu, w zakresie:
- 6.1.1. niepodlegania wykluczeniu tj.:
- 1) w stosunku, do którego nie otwarto likwidacji ani nie ogłoszono upadłości,
  - 2) który nie naruszył obowiązków dotyczących płatności podatków, opłat lub składek na ubezpieczenia społeczne lub zdrowotne, chyba że wykonawca przed upływem terminu do składania ofert dokonał płatności należnych podatków, opłat lub składek na ubezpieczenia społeczne lub zdrowotne wraz z odsetkami lub grzywnami lub zawarł wiążące porozumienie w sprawie spłaty tych należności,
  - 3) który nie jest wymieniony w wykazach określonych w rozporządzeniu 765/2006 i rozporządzeniu 269/2014 albo wpisany na listę na podstawie decyzji w sprawie wpisu na listę rozstrzygającej o zastosowaniu środka, o którym mowa w art. 1 pkt 3 ustawy z dnia 13 kwietnia 2022 r. o szczególnych rozwiązaniach w zakresie przeciwdziałania wspieraniu agresji na Ukrainę oraz służących ochronie bezpieczeństwa narodowego,
  - 4) którego beneficjentem rzeczywistym w rozumieniu ustawy z dnia 1 marca 2018 r. o przeciwdziałaniu praniu pieniędzy oraz finansowaniu terroryzmu nie jest osoba wymieniona w wykazach określonych w rozporządzeniu 765/2006 i rozporządzeniu 269/2014 albo wpisana na listę lub będąca takim beneficjentem rzeczywistym od dnia 24 lutego 2022 r., o ile została wpisana na listę na podstawie decyzji w sprawie wpisu na listę rozstrzygającej o zastosowaniu środka, o którym mowa w art. 1 pkt 3 ustawy z dnia 13 kwietnia 2022 r. o szczególnych rozwiązaniach w zakresie przeciwdziałania wspieraniu agresji na Ukrainę oraz służących ochronie bezpieczeństwa narodowego,

- 5) którego jednostką dominującą w rozumieniu art. 3 ust. 1 pkt 37 ustawy z dnia 29 września 1994 r. o rachunkowości, nie jest podmiot wymieniony w wykazach określonych w rozporządzeniu 765/2006 i rozporządzeniu 269/2014 albo wpisany na listę lub będący taką jednostką dominującą od dnia 24 lutego 2022 r., o ile został wpisany na listę na podstawie decyzji w sprawie wpisu na listę rozstrzygającej o zastosowaniu środka, o którym mowa w art. 1 pkt 3 ustawy z dnia 13 kwietnia 2022 r. o szczególnych rozwiązaniach w zakresie przeciwdziałania wspieraniu agresji na Ukrainę oraz służących ochronie bezpieczeństwa narodowego;
- 6.1.2. spełniający warunki udziału w postępowaniu zakupowym dotyczące zdolności technicznej lub zawodowej w odniesieniu **do posiadania wiedzy i doświadczenia:**
- O udzielenie zamówienia może ubiegać się Wykonawca, który **w okresie ostatnich trzech lat**, przed upływem terminu składania ofert, a jeżeli okres prowadzenia działalności jest krótszy – w tym okresie, należycie wykonał co najmniej **2 dostawy** mebli biurowych wraz z montażem, o wartości nie mniejszej niż **18 000 złotych brutto każda**.
- UWAGA! Przez wartość jednej dostawy Zamawiający rozumie łączną wartość dostaw wykonanych w ramach jednej umowy. W przypadku, gdy dostawy są w trakcie realizacji umowy, dla wykazania spełnienia warunku udziału zakres tych wykonanych dostaw, na dzień upływu terminu składania ofert, musi spełniać wymagania z warunku udziału.
- 6.2. Celem potwierdzenia spełnienia warunku posiadania wiedzy i doświadczenia, Wykonawcy składają wypełniony wykaz wykonanych dostaw, którego wzór stanowi **Załącznik nr 1 do Formularza oferty** wraz z załączeniem dowodów potwierdzających, czy dostawy te zostały wykonane należycie, przy czym dowodami, o których mowa, są referencje bądź inne dokumenty wystawione przez podmiot, na rzecz, którego dostawy były wykonywane, a jeżeli z uzasadnionej przyczyny o obiektywnym charakterze Wykonawca nie jest w stanie uzyskać tych dokumentów – oświadczenie Wykonawcy.
- 6.3. Celem potwierdzenia braku podstaw do wykluczenia, Wykonawcy składają aktualne na dzień składania ofert oświadczenie o niepodleganiu wykluczeniu z przesłanek wskazanych w pkt 6.1.1. Wzór oświadczenia stanowi **Załącznik nr 2 do Formularza oferty**.
- 6.4. Ocena spełniania warunków wymaganych od Wykonawcy zostanie dokonana wg formuły „spełnia/nie spełnia” na podstawie oświadczeń i dokumentów załączonych do oferty. Wykonawca winien samodzielnie spełniać warunki udziału w postępowaniu.

## **7. DOKUMENTY WYMAGANE OD WYKONAWCY, NIEZBĘDNE DO ZŁOŻENIA OFERTY W POSTĘPOWANIU**

Ofertę należy sporządzić w sposób następujący:

- 7.1. **Formularz oferty** wypełnić zgodnie z załączonym wzorem stanowiącym **Załącznik nr 2 do Zapytania ofertowego**.
- 7.2. Do Formularza należy załączyć:
- 1) Aktualny odpis z właściwego rejestru lub z centralnej ewidencji i informacji o działalności gospodarczej, jeżeli odrębne przepisy wymagają wpisu do rejestru lub ewidencji;
  - 2) wypełniony **wykaz wykonanych dostaw**, którego wzór stanowi **Załącznik nr 1 do Formularza oferty** wraz z dowodami określającymi, czy dostawy te zostały wykonane należycie;

- 3) oświadczenie o niepodleganiu wykluczeniu z postępowania, którego wzór stanowi **Załącznik nr 2 do Formularza oferty**.
- 7.3. Oferta musi obejmować całość przedmiotu zamówienia i musi być sporządzona zgodnie z wymogami zawartymi w niniejszym Zapytaniu ofertowym, w języku polskim.
- 7.4. Formularz oferty oraz dokumenty i oświadczenia muszą być podpisane przez osobę(y) uprawnioną(e) do reprezentowania Wykonawcy lub umocowaną(e) przez tę/te osobę(y) do reprezentowania Wykonawcy na podstawie pełnomocnictwa.
- 7.5. Ofertę podpisaną w formie tradycyjnej (papierowej) należy zeskanować i wysłać na adres e-mail wskazany w pkt 9.1. Zapytania ofertowego, natomiast ofertę składaną w formie pliku(ów) podpisywanego(ych) elektronicznie należy podpisać elektronicznym podpisem (zaawansowanym lub kwalifikowanym) lub podpisem zaufanym lub elektronicznym podpisem osobistym, a następnie wysłać na adres e-mail wskazany w pkt 9.1. Zapytania ofertowego.
- 7.6. W sytuacji kiedy prawo do reprezentowania Wykonawcy nie wynika z treści odpisu z właściwego rejestru, zaświadczenia o wpisie do ewidencji działalności gospodarczej lub dokumentu stwierdzającego prawo osoby (osób) podpisującej(ych) ofertę do reprezentowania Wykonawcy, to w postępowaniu o uzyskanie przedmiotowego zamówienia publicznego wraz z Formularzem oferty należy złożyć pełnomocnictwo w formie elektronicznej (plik), podpisane podpisem elektronicznym (zaawansowanym lub kwalifikowanym), elektronicznym podpisem osobistym lub elektronicznym podpisem zaufanym lub dołączyć skan pełnomocnictwa podpisanego w formie papierowej.
- 7.7. Wykonawca może złożyć tylko jedną ofertę. Złożenie większej liczby ofert lub oferty zawierającej rozwiązania alternatywne lub oferty wariantowej, spowoduje odrzucenie wszystkich ofert złożonych przez danego Wykonawcę. Za równoznaczną ze złożeniem więcej niż jednej oferty przez tego samego Wykonawcę zostanie uznana sytuacja, w której ten sam podmiot występuje w dwóch lub więcej ofertach składanych wspólnie lub jest samodzielnym Wykonawcą, a jednocześnie jest uczestnikiem wspólnej oferty.
- 7.8. Wszelkie informacje stanowiące tajemnicę przedsiębiorstwa w rozumieniu ustawy z dnia 16 kwietnia 1993 r. o zwalczaniu nieuczciwej konkurencji, które Wykonawca zastrzeże jako tajemnicę przedsiębiorstwa, powinny zostać złożone w osobnym pliku, pn. „**Załącznik stanowiący tajemnicę przedsiębiorstwa**” a następnie wraz z plikami stanowiącymi jawną część wysłane za pomocą poczty elektronicznej. Brak jednoznacznego wskazania, które informacje stanowią tajemnicę przedsiębiorstwa oznaczać będzie, że wszelkie oświadczenia i zaświadczenia składane w trakcie niniejszego Zapytania ofertowego są jawne bez zastrzeżeń. Zastrzeżenie informacji, które nie stanowią tajemnicy przedsiębiorstwa w rozumieniu ustawy o zwalczaniu nieuczciwej konkurencji będzie traktowane jako bezskuteczne.
- 7.9. Wykonawca może przed upływem terminu do składania ofert zmienić lub wycofać ofertę.

## **8. WADIUM**

Zamawiający nie wymaga wniesienia wadium.



## 9. MIEJSCE ORAZ TERMIN SKŁADANIA OFERT

- 9.1. Ofertę podpisaną za pomocą podpisu elektronicznego (zaawansowanego lub kwalifikowanego), podpisu zaufanego lub elektronicznym podpisem osobistym przez osobę upoważnioną lub skan oferty podpisanej w formie papierowej przez osobę upoważnioną należy złożyć wyłącznie pocztą elektroniczną na adres: [zakupy@abm.gov.pl](mailto:zakupy@abm.gov.pl).

### UWAGA!

Oferta złożona w inny sposób niż za pośrednictwem poczty elektronicznej (np. za pośrednictwem operatora pocztowego, posłańca, faksu) nie będzie wywoływać skutków w niniejszym postępowaniu.

- 9.2. Wiadomość należy zatytułować: **ABM-ZAKUP-5/2023 „Dostawa mebli biurowych wraz z montażem”**.
- 9.3. Termin składania ofert upływa w dniu: **23.10.2023 r.**, o godz. **9:00**. Liczy się data i godzina dostarczenia oferty pod wskazany adres e-mail.
- 9.4. Wykonawca nie może wprowadzić zmian do złożonej oferty lub wycofać złożonej oferty po upływie terminu składania ofert.
- 9.5. Wykonawca ponosi wszelkie koszty związane z przygotowaniem i złożeniem oferty.
- 9.6. Zamawiający zastrzega sobie prawo do niedokonania oceny oferty, jeżeli zostanie ona złożona po terminie, o którym mowa w pkt 9.3.

## 10. KRYTERIA ORAZ SPOSÓB OCENY OFERT

- 10.1. Ocenie będą podlegały oferty ważne, tj. oferty niepodlegające odrzuceniu, które będą spełniały warunki określone w Zapytaniu ofertowym i jego załącznikach.
- 10.2. Oferty oceniane będą na podstawie następujących kryteriów oceny ofert:

Lp.	Nazwa kryterium	Znaczenie procentowe kryterium*
1	Oferowana Cena brutto (C)	100%

1% = 1 pkt

- 10.3. Każda z ważnych ofert będzie punktowana poprzez porównanie ceny brutto oferty badanej do ceny brutto najniższej ze wszystkich ważnych ofert. Oferta z najniższą ceną otrzyma 100 punktów, pozostałe oferty punktowane będą według wzoru:

$$C = (C_n : C_b) \times 100$$

gdzie:

C<sub>n</sub> – cena brutto najniższa spośród wszystkich ofert podlegających ocenie

C<sub>b</sub> – cena brutto oferty badanej.

- 10.4. Przy uwzględnieniu powyższego kryterium i jego wagi Wykonawca może otrzymać maksymalnie 100 punktów.
- 10.5. Do oceny Zamawiający przyjmie wartości podane przez Wykonawcę w Formularzu oferty (**Załącznik nr 2 do Zapytania ofertowego**).
- 10.6. Za najkorzystniejszą zostanie uznana oferta, która uzyska największą liczbę punktów obliczoną na podstawie kryterium określonego w pkt 10.2.

- 10.7. Zamawiający udzieli zamówienia Wykonawcy, którego oferta zostanie uznana za najkorzystniejszą.
- 10.8. Jeżeli nie będzie można dokonać wyboru oferty najkorzystniejszej ze względu na to, że dwie lub więcej ofert otrzymają taką samą punktację, Zamawiający zwróci się do Wykonawców, których oferty otrzymały taką samą liczbę punktów o złożenie w terminie wskazanym przez Zamawiającego oferty dodatkowej z ceną nie wyższą niż już zaoferowania. Brak odpowiedzi Wykonawcy na wezwanie Zamawiającego spowoduje odrzucenie oferty.

## **11. INFORMACJE O PODWYKONAWCACH**

Zamawiający nie dopuszcza możliwości powierzenia Podwykonawcy lub Podwykonawcom części zamówienia.

## **12. SPOSÓB KONTAKTOWANIA SIĘ NA ETAPIE PROWADZENIA POSTĘPOWANIA**

- 12.1. Komunikacja pomiędzy Zamawiającym i Wykonawcą odbywa się wyłącznie drogą elektroniczną, tak, aby można było ustalić bezspornie, kto jest nadawcą korespondencji.
- 12.2. W korespondencji dotyczącej Zapytania ofertowego należy wskazać znak sprawy postępowania lub nazwę zamówienia nadaną przez Zamawiającego, tak, aby można było ustalić bezspornie, którego postępowania korespondencja dotyczy.
- 12.3. Pytania w sprawach związanych z Zapytaniem ofertowym należy kierować na adres poczty elektronicznej: [zakupy@abm.gov.pl](mailto:zakupy@abm.gov.pl).
- 12.4. Zamawiający przekaże treść wyjaśnień publikując treść wyjaśnień na stronach internetowych Zamawiającego, pod numerem sprawy, bez ujawniania źródła zapytania.

## **13. TERMIN ZWIĄZANIA OFERTA**

- 13.1. Wykonawca pozostaje związany złożoną ofertą przez okres 30 dni.
- 13.2. Bieg terminu związania ofertą rozpoczyna się od dnia upływu terminu składania ofert.

## **14. UMOWA**

- 14.1. Umowa zostanie zawarta według Wzoru umowy stanowiącego **Załącznik nr 3 do Zapytania ofertowego**.
- 14.2. Wykonawca akceptuje treść Wzoru umowy na wykonanie przedmiotu zamówienia, stanowiącego **Załącznik nr 3 do Zapytania ofertowego**.

## **15. POSTANOWIENIA KOŃCOWE**

Zamawiający zastrzega sobie prawo do:

- 15.1. Publikacji informacji z otwarcia ofert;
- 15.2. Wyłącznej interpretacji zapisów Zapytania ofertowego, w tym jego załączników;
- 15.3. Wyjaśnienia treści Zapytania ofertowego w odpowiedzi na pytania Wykonawców. Zamawiający może udzielić wyjaśnień albo pozostawić wniosek bez rozpoznania. Brak odpowiedzi na pytania należy poczytać jako brak zgody Zamawiającego na proponowane zmiany;
- 15.4. Zmiany treści Zapytania ofertowego przed upływem terminu składania ofert. W przypadku wprowadzenia zmian Zamawiający przekaże informację o zmianach stosowną informację na stronach internetowych. Zmiana staje się wiążąca od chwili zamieszczenia na stronach internetowych;



- 15.5. Po upływie terminu składania ofert Zamawiający może wprowadzić nieistotne zmiany do treści Zapytania ofertowego niemające wpływu na wynik postępowania, za zgodą Wykonawcy, którego oferta została wybrana jako najkorzystniejsza. Zmiany o których mowa w zdaniu poprzedzającym, będą dokonywane na etapie zawierania umowy;
- 15.6. Odrzucenia oferty w przypadku niewypełnienia przez Wykonawcę w Formularzu którejkolwiek z wymaganej pozycji albo innych istotnych odstępstw oferty w stosunku do Zapytania ofertowego;
- 15.7. Odrzucenia oferty, która została złożona po wyznaczonym terminie lub/i w niewłaściwym miejscu;
- 15.8. Zamknięcia postępowania bez dokonania wyboru oferty i bez podania przyczyny niedokonania wyboru oferty – o powyższym Zamawiający poinformuje na stronach internetowych
- 15.9. W przypadku, gdy Wykonawca, którego oferta została wybrana, uchyla się od zawarcia umowy, dokonania wyboru oferty najkorzystniejszej spośród pozostałych ważnych ofert;
- 15.10. Żądania szczegółowych informacji i wyjaśnień od Wykonawców na każdym etapie postępowania;
- 15.11. Nieudzielenia zamówienia Wykonawcy, którego oferta nie spełnia wymagań określonych w Zapytaniu ofertowym;
- 15.12. Odrzucenia oferty Wykonawcy, która nie spełnia wymagań określonych w Zapytaniu ofertowym;
- 15.13. Poprawienia w treści oferty oczywistych omyłek pisarskich, rachunkowych oraz innych omyłek polegających na niezgodności oferty z wymaganiami Zamawiającego, niepowodujących istotnych zmian w treści oferty – niezwłocznie zawiadamiając o tym Wykonawcę, którego oferta została poprawiona. W przypadku poprawienia innej omyłki polegającej na niezgodności z wymaganiami Zamawiającego, niepowodującej istotnych zmian w treści oferty, Zamawiający zastrzega sobie prawo do odrzucenia oferty Wykonawcy, jeżeli Wykonawca nie wyrazi zgody na poprawienie omyłki w terminie 1 dnia roboczego od dnia przesłania zawiadomienia o poprawieniu;
- 15.14. Wezwania do złożenia, uzupełnienia lub poprawienia w terminie przez siebie wskazanym dokumentów tylko od Wykonawcy, którego oferta jest najkorzystniejsza;
- 15.15. Wykluczenia Wykonawcy z postępowania, jeżeli Wykonawca na wezwanie Zamawiającego nie uzupełni w terminie wskazanym przez Zamawiającego wymaganych dokumentów. W takim przypadku, procedura z pkt 15.14 będzie prowadzona w stosunku do kolejnego Wykonawcy, którego oferta będzie najkorzystniejsza, aż do momentu zawarcia umowy lub unieważnienia postępowania;
- 15.16. Wezwania Wykonawców, w terminie określonym przez Zamawiającego, do złożenia ofert dodatkowych, w przypadku gdy zostały złożone oferty o takiej samej cenie zgodnie z zasadami opisanymi w pkt 10.8. Zapytania ofertowego;
- 15.17. Wyboru oferty i przekazania informacji o wyborze oferty, które nie stanowią przyjęcia oferty w rozumieniu Kodeksu cywilnego i nie oznaczają zobowiązania do zawarcia umowy pomiędzy Zamawiającym a Wykonawcą;

- 15.18. Niezwłocznego, po zakończeniu postępowania, zawiadomienia wszystkich Wykonawców, o wyborze najkorzystniejszej oferty lub o zakończeniu postępowania bez wyboru żadnej ze złożonych ofert lub unieważnieniu Zapytania ofertowego w całości – o powyższym Zamawiający poinformuje na stronach internetowych;
- 15.19. Zawarcia umowy z wybranym Wykonawcą, zgodnie ze Wzorem umowy stanowiącym **Załącznik nr 3 do Zapytania ofertowego.**

## **15. ZABEZPIECZENIE NALEŻYTEGO WYKONANIA UMOWY**

Zamawiający nie wymaga wniesienia zabezpieczenia należytego wykonania umowy.

## **16. KLAUZULA INFORMACYJNA**

Zgodnie z art. 13 i 14 rozporządzenia Parlamentu Europejskiego i Rady (UE) 2016/679 z dnia 27 kwietnia 2016 r. w sprawie ochrony osób fizycznych w związku z przetwarzaniem danych osobowych i w sprawie swobodnego przepływu takich danych oraz uchylenia dyrektywy 95/46/WE (ogólne rozporządzenie o ochronie danych- RODO, Dz. U. UE. L. z 2016 r. Nr 119) informujemy, że:

- 16.1. Administratorem Państwa danych osobowych jest Agencja Badań Medycznych, przy ul. Stanisława Moniuszki 1A, 00-014 Warszawa;
- 16.2. Administrator powołał Inspektora Ochrony Danych, z którym można się skontaktować pod adresem - iod@abm.gov.pl;
- 16.3. Dane osobowe niezbędne do wzięcia udziału w postępowaniu o udzielenie zamówienia publicznego, do którego nie stosuje się przepisów ustawy Pzp (zgodnie z wyłączeniem, o którym mowa w art. 2 ust. 1 pkt 1 tej ustawy), w związku z koniecznością przestrzegania zasady wynikającej z ustawy o finansach publicznych, przetwarzane będą na potrzeby przedmiotowego postępowania nr ABM-ZAKUP-5/2023 „Dostawa mebli biurowych wraz z montażem”, a w szczególności rozpatrzenia oferty w związku z ewentualnym zawarciem umowy na wykonanie zadania stanowiącego przedmiot postępowania;
- 16.4. Państwa dane osobowe będą przetwarzane zgodnie z przepisami ustawy z dnia 27 sierpnia 2009 r. o finansach publicznych, na podstawie art. 6 ust. 1 lit. c RODO;
- 16.5. Państwa dane osobowe zwykle w zakresie danych identyfikacyjnych i kontaktowych, jeżeli nie zostały pozyskane bezpośrednio od Państwa, zostały pozyskane pośrednio od Wykonawcy w złożonej dokumentacji postępowania;
- 16.6. Państwa dane osobowe mogą być przekazywane do organów publicznych i urzędów państwowych lub innych podmiotów upoważnionych na podstawie przepisów prawa lub wykonujących zadania realizowane w interesie publicznym lub w ramach sprawowania władzy publicznej. Państwa dane osobowe mogą zostać przekazane przez nas podmiotom, które obsługują systemy teleinformatyczne Administratora oraz udostępniające narzędzia teleinformatyczne lub świadczące usługi hostingu, chmurowe, pocztowe czy zajmujące się niszczeniem dokumentacji;
- 16.7. Pani/Pana dane osobowe będą przetwarzane przez okres niezbędny do realizacji celu przetwarzania w zakresie udzielenia zamówienia publicznego oraz realizacji umowy do momentu wygaśnięcia obowiązków przetwarzania danych wynikających z przepisów prawa. Następnie dane osobowe zostaną zarchiwizowane zgodnie z obowiązującymi przepisami prawa. W przypadku unieważnienia postępowania o udzielenia zamówienia publicznego

Pani/Pana dane będą przetwarzane do momentu wygaśnięcia obowiązków przetwarzania danych wynikających z przepisów prawa, w tym przepisów dotyczących archiwizacji;

- 16.8. W przypadkach, na zasadach i w trybie określonym w obowiązujących przepisach przysługuje Pani/Panu prawo do żądania: dostępu do treści danych oraz ich sprostowania (art. 15 i 16 RODO), ograniczenia przetwarzania (art. 18 RODO) z zastrzeżeniem art. 18 ust. 2 RODO;
- 16.9. Nie Przysługuje Pani/Panu: prawo do usunięcia danych w związku z art. 17 ust. 3 lit. b i e RODO, prawo do przeniesienia danych (art. 20 RODO), ani prawo wniesienia sprzeciwu wobec przetwarzania (art. 21 RODO), ponieważ podstawą prawną przetwarzania Pani/Pana danych osobowych jest art. 6 ust. 1 lit. c RODO;
- 16.10. Ma Pani/Pan prawo wniesienia skargi do organu nadzorczego – Prezesa Urzędu Ochrony Danych Osobowych – w przypadku podejrzenia, że dane osobowe są przetwarzane przez Administratora z naruszeniem przepisów prawa;
- 16.11. Podanie Pani/Pana danych osobowych nie jest obowiązkowe, ale niezbędne do realizacji celów, do których zostały zebrane. Odmowa podania danych uniemożliwi rozpatrzenie złożonej oferty, co będzie skutkowało brakiem możliwości wzięcia udziału w postępowaniu oraz po udzieleniu zamówienia realizacji umowy;
- 16.12. Pani/Pana dane osobowe nie podlegają zautomatyzowanemu podejmowaniu decyzji, w tym profilowaniu, o którym mowa w art. 4 pkt 4 RODO, co oznacza formę zautomatyzowanego przetwarzania danych osobowych, które polega na wykorzystaniu danych osobowych do oceny niektórych czynników osobowych osoby fizycznej;
- 16.13. Państwa dane osobowe nie będą przekazywane do państwa trzeciego/ organizacji międzynarodowej;
- 16.14. W przypadku danych osobowych przekazanych Zamawiającemu, a nie dotyczących bezpośrednio Wykonawcy (np. danych osobowych pracowników, podwykonawców, osób, którymi Wykonawca posługuje się przy realizacji zamówienia), Wykonawca zobowiązuje się do przekazania odpowiedniej informacji o administrowaniu tymi danymi przez Zamawiającego, chyba że ma zastosowanie co najmniej jedno z wyłączeń, o których mowa w art. 14 ust. 5 RODO.
- 16.15. Wykonawca zobowiązany jest do złożenia wraz z ofertą oświadczenia w zakresie wypełnienia obowiązków informacyjnych RODO, zgodnie ze wzorem stanowiącym Załącznik nr 2 do Zapytania ofertowego.

## **17. WYKAZ ZAŁĄCZNIKÓW:**

Integralną część Zapytania ofertowego stanowią Załączniki:

- 17.1. Opis przedmiotu zamówienia – *Załącznik nr 1*
- 17.2. Formularz oferty wraz z załącznikami nr 1–2 do Formularza oferty – *Załącznik nr 2:*
  - Załącznik nr 1 do Formularza oferty – Wykaz wykonanych dostaw
  - Załącznik nr 2 do Formularza oferty – Oświadczenie o niepodleganiu wykluczeniu z postępowania
- 17.3. Wzór umowy – *Załącznik nr 3*

## OPIS PRZEDMIOTU ZAMÓWIENIA

### I. Wymagania ogólne dotyczące przedmiotu zamówienia:

1. Zamówienie obejmuje dostawę i montaż mebli biurowych do siedziby Agencji Badań Medycznych przy ul. Stanisława Moniuszki 1 A w Warszawie z wniesieniem na piętra i do pomieszczeń wskazanych przez Zamawiającego w dniu dostawy, zgodnie z opisem i wymaganiami określonymi w niniejszym Opisie Przedmiotu Zamówienia (dalej: OPZ) oraz ilościami określonymi w Formularzu ofertowym.
2. Realizacja przedmiotu zamówienia nastąpi w terminie zaoferowanym przez Wykonawcę, jednak nie później niż w terminie **7 tygodni** od dnia zawarcia umowy. Za dzień realizacji przedmiotu zamówienia uznany będzie dzień, w którym Wykonawca dostarczy, zmontuje i ustawi w miejscach wskazanych przez Zamawiającego przedmiot zamówienia.
3. **Z uwagi na wewnętrzne regulacje Zamawiającego, zaoferowana cena jednostkowa brutto za wskazany asortyment nie może być równa lub wyższa kwocie 10 000,00 zł. Zamawiający informuje, że odrzuci ofertę Wykonawcy, który za wskazany asortyment zaproponuje cenę jednostkową równą lub wyższą kwocie brutto 10 000,00 zł.**
4. Zamawiający zastrzega, że zgodnie z Regulaminem Zarządcy budynku Moniuszki Office, siedziby Agencji Badań Medycznych przy ul. Stanisława Moniuszki 1A, dostawa może odbyć się w każdym czasie z wyłączeniem godzin 8:00 -18:00 od poniedziałku do piątku. Prace ciche związane z montażem mogą odbywać się w godzinach 8:00 - 18:00 od poniedziałku do piątku, w przypadku prac głośniejszych obowiązują takie same zasady jak przy dostawie. Zamawiający informuje, że w Budynku Moniuszki Office nie ma wind towarowych. Zamawiający podaje wymiary wind osobowych:  
otwór wejściowy: szerokość 89 cm, wysokość 200 cm,  
kabina: szerokość 149 cm, wysokość 206 cm, głębokość 125 cm.
5. Tam, gdzie w treści OPZ występują odwołania do standardów lub norm, Zamawiający dopuszcza standardy lub normy równoważne, które zachowują takie same wymagania co najmniej w zakresie w jakim Zamawiający odwołuje się do wskazanego standardu lub normy.
6. Oferowane meble biurowe muszą być fabrycznie nowe i nieużywane, muszą pochodzić z bieżącej produkcji (wyprodukowane nie wcześniej niż w **styczniu 2023 r.**). Nie mogą pochodzić z odzysku, nie mogą pochodzić z projektów realizowanych u innych klientów, nie mogą pochodzić z ekspozycji w punktach sprzedaży oraz muszą być wolne od jakichkolwiek wad fizycznych i prawnych czy roszczeń osób trzecich, muszą być wykonane z materiałów posiadających wszelkie wymagane prawem certyfikaty i aprobaty dopuszczające do sprzedaży i użytkowania na terenie Rzeczypospolitej Polskiej.
7. Wymagane jest, aby meble biurowe zostały dostarczone do Zamawiającego wraz z rozładunkiem (wniesieniem do miejsca wskazanego przez Zamawiającego) i montażem. Przez montaż należy rozumieć: instalację kompletnych i gotowych do użycia mebli biurowych z uwzględnieniem ich dostosowania do pomieszczeń, w których będą użytkowane oraz do elementów znajdujących się w tych pomieszczeniach. Montaż będzie polegał w szczególności na: ustawieniu, wypoziomowaniu oraz ustawieniu w sposób zapewniający bezpieczeństwo podczas ich użytkowania poszczególnych elementów wyposażenia będących przedmiotem zamówienia.

8. Wykonawca odpowiada za wszelkie wady prawne zaoferowanych i dostarczonych mebli, w tym również za ewentualne roszczenia osób trzecich wynikające z naruszenia praw własności intelektualnej lub przemysłowej, w tym praw autorskich, patentów, praw ochronnych na znaki towarowe oraz praw z rejestracji na wzory użytkowe i przemysłowe, pozostające w związku z wprowadzeniem mebli do obrotu na terytorium Rzeczypospolitej Polskiej; za ewentualne roszczenia osób trzecich wynikające z praw autorskich lub patentowych, dotyczące przedmiotu dostawy odpowiada wyłącznie Wykonawca.
9. Wraz z dostarczanym przedmiotem zamówienia Wykonawca przedłoży Zamawiającemu instrukcję obsługi ergonomicznych foteli obrotowych w języku polskim.
10. Zamawiający wymaga, aby przedmiot zamówienia był wykonany starannie, z dużą dbałością o szczegóły i z materiałów opisanych w sposób szczegółowy w OPZ. W celu zobrazowania walorów wizualnych i estetycznych koniecznych do osiągnięcia przez Wykonawcę, Zamawiający zamieścił w OPZ rysunki poglądowe.
11. Zamawiający zastrzega, że:
  - a) Wykonawca zobowiązany będzie, zgodnie z obowiązującymi przepisami prawa w tym zakresie, do usunięcia wszelkich odpadów i nieczystości będących efektem montażu przedmiotu zamówienia oraz pokrycia kosztów ewentualnych uszkodzeń powstałych podczas wnoszenia, montażu oraz usuwania odpadów.
  - b) Wykonawca zobowiązany będzie do zachowania porządku w trakcie wykonania prac związanych z realizacją przedmiotu zamówienia w siedzibie Zamawiającego.
  - c) Wykonawca zobowiązany będzie do realizacji przedmiotu Umowy zgodnie z obowiązującymi przepisami bhp i ppoż. oraz innymi obowiązującymi w tym zakresie przepisami prawa.
  - d) Wykonawca zobowiązany będzie do zapewnienia bezpieczeństwa osób przebywających na terenie budynku Moniuszki Office, w którym realizowany będzie przedmiot zamówienia.
12. Zamawiający zastrzega, że ostateczny wybór koloru w szczególności: tapicerek oraz płyt melaminowanych, nastąpi po zawarciu umowy na podstawie przedstawionych przez Wykonawcę próbników płyt (minimum 3 rodzaje płyt melaminowanych do wyboru w kolorystyce wskazanej przez Zamawiającego) oraz fabrycznych próbników tkanin tapicerskich. Próbniki tkanin muszą posiadać atesty lub sprawozdania z badań potwierdzające skład oraz wymaganą wytrzymałość na ścieranie. Atesty lub sprawozdania z badań muszą być wystawione przez niezależną jednostkę uprawnioną do wydawania tego rodzaju dokumentów.

## II. Minimalne wymagania technologiczne mebli:

1. Zamawiający zastrzega, że do łączenia poszczególnych elementów mebli (płyt) nie dopuszcza użycia wyłącznie kleju. Wszelkie zaślepki w miejscach łączy muszą być dopasowane kolorystycznie i połączone trwale z meblem.
2. W przypadku, gdy Zamawiający w opisie technicznym wskazuje dopuszczalny zakres tolerancji lub zakres wymaganych parametrów technicznych – parametry oferowanego wyposażenia winny mieścić się we wskazanych przez Zamawiającego zakresach.
3. Zamawiający zastrzega, że:
  - 1) **meble** (biurka) muszą posiadać:
    - a) atest higieniczny na obrzeża do wąskich krawędzi użytych do produkcji mebli,
    - b) atest higieniczny potwierdzający klasę higieny E1 na płytę użytą do produkcji mebli,
    - c) dokumenty potwierdzające zgodność produktów z normami:



- PN-EN 527-2+A1:2019-08 lub PN-EN 527-2:2017-02, Meble biurowe -- Stoły robocze -  
- Część 2: Wymagania bezpieczeństwa, wytrzymałości i trwałości,
  - PN-EN 527-1:2011 Meble biurowe -- Stoły robocze i biurka -- Część 1: Wymiary.
- 2) **meble** (szafy aktowe, szafy aktowe niskie, szafa ubraniowa wąska oraz kontenery mobilne) muszą posiadać:
- a) atest higieniczny na obrzeża do wąskich krawędzi użytych do produkcji mebli,
  - b) atest higieniczny potwierdzający klasę higieny E1 na płytę użytą do produkcji mebli,
  - c) dokumenty potwierdzające zgodność produktów z normą:
- PN-EN 14073-2:2006 Meble biurowe -- Meble do przechowywania -- Część 3: Metody badań stateczności i wytrzymałości konstrukcji.
- 3) **ergonomiczne fotele obrotowe** muszą posiadać dokumenty potwierdzające zgodność produktów z normami:
- PN-EN 1335-1 Meble biurowe -- Krzesło biurowe do pracy -- Część 1: Wymiary -- Wyznaczanie wymiarów,
  - PN-EN 1335-2 Meble biurowe -- Krzesło biurowe do pracy -- Część 2: Wymagania bezpieczeństwa.
- Dokumenty, o których mowa powyżej muszą być wystawione przez niezależną jednostkę uprawnioną do wydawania tego rodzaju zaświadczeń. Dodatkowo meble muszą spełniać warunki i wymagania określone w rozporządzeniu Ministra Pracy i Polityki Społecznej z dnia 1 grudnia 1998 roku w sprawie bezpieczeństwa i higieny pracy na stanowiskach wyposażonych w monitory ekranowe (Dz.U. 1998 nr 148 poz. 973).

### III. Zestawienie mebli biurowych:

#### 1. Kontener mobilny

- **Wymiary (mm):** 425 x 525 x 550 (szerokość x głębokość x wysokość) - dopuszcza się +/- 10 mm;
- Plecy i boki oraz wieniec dolny kontenera wykonany z płyty wiórowej trójwarstwowej, klasa higieniczności E1 (posiadająca ocenę pozytywną dotyczącą odporności krawędzi oraz powierzchni płyty meblowej na działanie wody) 18 mm, dwustronnie melaminowana o drobnej strukturze wyczuwalnej dotykowo - struktura „skórki pomarańczy”;
- Wieniec górny – top – trójwarstwowa płyta wiórowa, klasa higieniczności E1 (posiadająca ocenę pozytywną dotyczącą odporności krawędzi oraz powierzchni płyty meblowej na działanie wody), dwustronnie melaminowana 18 mm;
- Plecy frezowane na obwodzie wpuszczone w boki i wieńce w celu wzmocnienia konstrukcji oraz ochrony przed kurzem;
- Front - trójwarstwowa płyta wiórowa, klasa higieniczności E1, dwustronnie melaminowana 18 mm, obrzeże klejone listwą ABS o grubości min. 2 mm i promieniu 2 mm w kolorze płyty;
- Kontener wyposażony w trzy szuflady o konstrukcji skrzyniowej wykonanej z płyciny dwustronnie oklejonej folią;
- Dno szuflad: płyta HDF;
- Pierwsza szuflada wyposażona we wkład piórnikowy w kolorze czarnym;
- Szuflady kontenera osadzone na prowadnicach rolkowych, udźwig szuflady co najmniej 15 kg, wysuw szuflady minimalnie 70%;
- Szuflada wyposażona w zamek z wpuszczaną w korpus i przykręcana centralną listwą zamykającą oraz dwa klucze łamane. Wymagany jest zamek systemowy z numerowanym



cylindrem, numerowanym kluczykiem. Gdy klucz zostanie zagubiony musi być możliwość jego domówienia po numerze spisany z cylindra. Do kompletu kluczy mebli biurowych wymagany jest klucz matka typu master, który umożliwia dostęp upoważnionych osób;

- Kontener z szufladami dostarczany w całości;
- Kółka: 4 czarne kółka tworzywowe, obrotowe do podłóg miękkich o średnicy minimum 40 mm;
- Co najmniej dwa kółka z funkcją stop;
- Krawędzie klejone klejem termotopliwym lub klejem poliuretanowym;
- Uchwyty - aluminiowe, w kolorze aluminiowym naturalne, matowe w kształcie listwy. Rozstaw mocowań (C)160 mm, długość uchwyty (L)190 mm. Uchwyty mocowane poziomo;
- Łączenia płyt - wieniec dolny połączony z korpusem za pomocą śrub imbusowych typu konfirmant. Wszystkie pozostałe połączenia elementów płytowych wykonane przy pomocy niewidocznych na zewnątrz złącz mimośrodowych zapewniających trwałość połączenia oraz możliwość wymiany poszczególnych elementów kontenera w przypadku uszkodzenia. Nie dopuszcza się konstrukcji klejonej;
- **Kolor płyt:**
  - korpus kontenera oraz wieniec górny, dolny, front szuflady: **biały**
  - wnętrze szuflad: **czarny**.

*Zdjęcie poglądowe uchwyty oraz kontenera - kolorystyka zgodnie z opisem powyżej.*

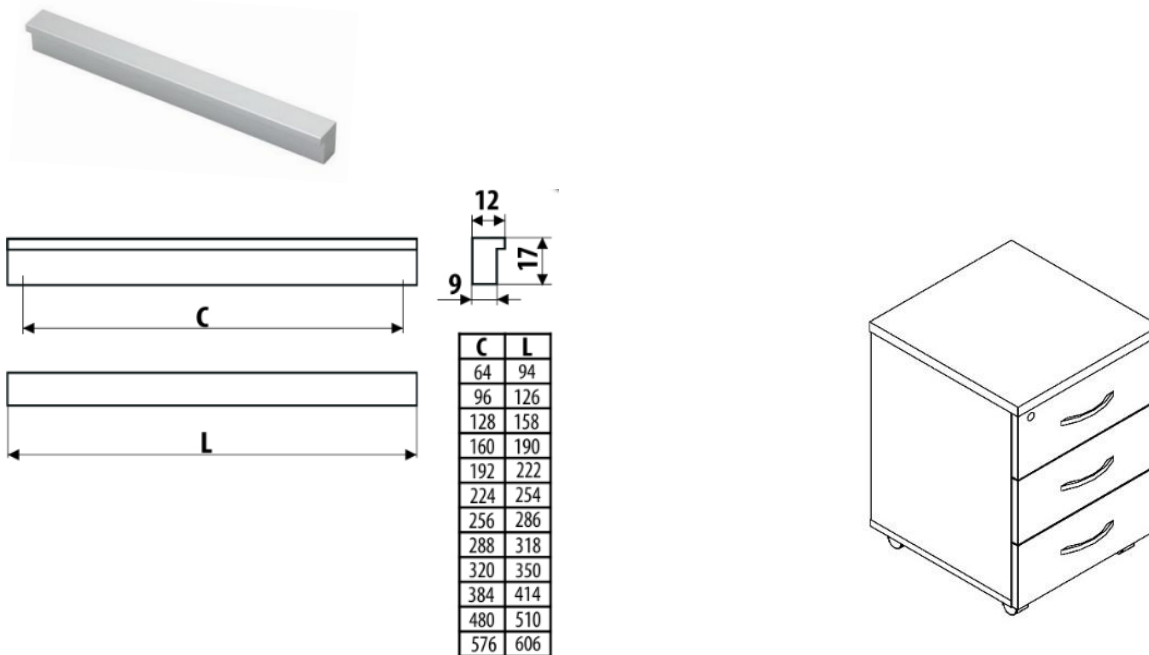

## 2. Szafa aktowa

- **Wymiary (mm):** 800 x 430 x 1927 (szerokość x głębokość x wysokość) - dopuszcza się +/- 10 mm;
- Wszystkie widoczne wąskie krawędzie należy zabezpieczyć obrzeżem ABS o grubości 1 mm w kolorze płyty, krawędzie niewidoczne (oprócz stykających się z podłogą) należy zabezpieczyć obrzeżem ABS o grubości 1 mm w kolorze płyty. Stykające się z podłogą wąskie krawędzie należy zabezpieczyć obrzeżem ABS o grubości 1 mm w kolorze płyty;

- Płyta wiórowa melaminowana wykorzystana do produkcji szafy musi posiadać drobną strukturę wyczuwalną dotykowo - struktura „skórki pomarańczy”;
- Konstrukcja szafy wieńcowa skręcana, co umożliwi wielokrotny montaż i demontaż szafy bez ich uszkodzenia;
- Możliwość posadowienia szafy bezpośrednio na wieńcu dolnym – stopki wpuszczone we frezowane gniazda wieńca dolnego, mebel z poziomowaniem;
- Wieniec dolny i górny grubości **25 mm**;
- Półki - trójwarstwowa płyta wiórowa, klasa higieniczności E1 (posiadająca ocenę pozytywną dotyczącą odporności krawędzi oraz powierzchni płyty meblowej na działanie wody), dwustronnie melaminowana 25 mm. Półki mocowane do korpusu systemem zapadkowym, uniemożliwiającym ich przypadkowe wysunięcie. Wytrzymałość półki oraz jej mocowania do 60 kg;
- Półki ruchome. Regulacja wysokości półek co około 32 mm.
- Szafa musi zawierać 5 przestrzeni mieszczących segregatory biurowe na dokumenty A4;
- Jeden z frontów wyposażony w tworzywową profilowaną listwę przemykową, zabezpieczającą przed kurzem i utrudniającą siłowe otwarcie frontów szafy;
- Plecy szafy pełne wykonane z płyty wiórowej, klasa higieniczności E1 (posiadająca ocenę pozytywną dotyczącą odporności krawędzi oraz powierzchni płyty meblowej na działanie wody) o grubości **18 mm**;
- Drzwi skrzydłowe trójwarstwowa płyta wiórowa, klasa higieniczności E1 (posiadająca ocenę pozytywną dotyczącą odporności krawędzi oraz powierzchni płyty meblowej na działanie wody), dwustronnie melaminowana **18 mm**, wyposażone w uchwyt z zamkiem baskwilowym trzypunktowym i wzmacniającymi bezpieczeństwo trzpieniami stalowymi wkręconymi w mufy osadzone w wieńcach.
- Zamek zamontowany w prawym skrzydle pod uchwytem w sposób umożliwiający swobodne zamykanie szafy na kluczyk i jej otwieranie (około ~7 cm pod listwą), kluczyk łamany (2 szt.); Wymagany jest zamek systemowy z numerowanym cylindrem, numerowanym kluczykiem. Gdy klucz zostanie zagubiony musi być możliwość jego domówienia po numerze spisany z cylindra. Do kompletu kluczy mebli biurowych wymagany jest klucz matka typu master, który umożliwia dostęp upoważnionych osób;
- Zawiasy z cichym domkiem i dociąganiem o kącie rozwarcia min. 110 stopni, drzwi prawe oraz lewe;
- Uchwyty aluminiowe, w kolorze aluminiowym naturalnym, matowym, w kształcie listwy. Rozstaw mocowań (C)160 mm, długość uchwyty (L)190 mm. Uchwyty **mocowane pionowo**;
- Łączenia płyt - elementy korpusu połączone za pomocą złączy mimośrodowych niewidocznych na zewnątrz, umożliwiających wymianę poszczególnych elementów w przypadku uszkodzenia. Nie dopuszcza się konstrukcji klejonej;
- **Kolor płyt:**  
Drzwi (fronty), ściana tylna, półki, boki szafy, cokół oraz wieniec górny: **biały**.

Zdjęcia poglądowe szafy, uchwytów (mocowane pionowo) oraz podpórki półek - kolorystyka zgodnie z opisem powyżej.

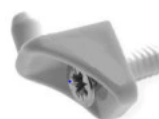
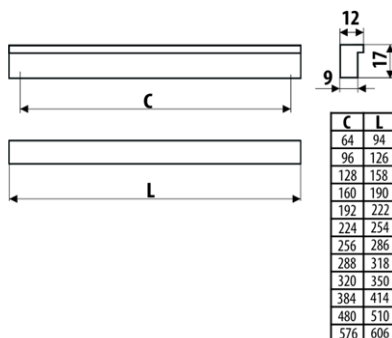
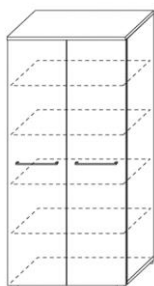

### 3. Szafa ubraniowa wąska

- **Wymiary (mm):** 500 x 600 x 1927 (szerokość x głębokość x wysokość) - dopuszcza się +/- 10 mm;
- Wszystkie widoczne wąskie krawędzie należy zabezpieczyć obrzeżem ABS o grubości 1 mm w kolorze płyty, krawędzie niewidoczne (oprócz stykających się z podłogą) należy zabezpieczyć obrzeżem ABS o grubości 1 mm w kolorze płyty. Stykające się z podłogą wąskie krawędzie należy zabezpieczyć obrzeżem ABS o grubości 1 mm w kolorze płyty;
- Płyta wiórowa melaminowana wykorzystana do produkcji szafy musi posiadać drobną strukturę wyczuwalną dotykowo - struktura „skórki pomarańczy”;
- Konstrukcja szafy wieńcowa skręcana, co umożliwi wielokrotny montaż i demontaż szafy bez ich uszkodzenia;
- Możliwość posadowienia szafy bezpośrednio na wieńcu dolnym – stopki wpuszczone we frezowane gniazda wieńca dolnego, mebel z poziomowaniem;
- Wieniec dolny i górny grubości **25 mm**;
- Półki - trójwarstwowa płyta wiórowa, klasa higieniczności E1 (posiadająca ocenę pozytywną dotyczącą odporności krawędzi oraz powierzchni płyty meblowej na działanie wody), dwustronnie melaminowana 25 mm. Półki mocowane do korpusu systemem zapadkowym, uniemożliwiającym ich przypadkowe wysunięcie. Wytrzymałość półki oraz jej mocowania do 60 kg;
- Plecy szafy pełne wykonane z płyty wiórowej, klasa higieniczności E1 (posiadająca ocenę pozytywną dotyczącą odporności krawędzi oraz powierzchni płyty meblowej na działanie wody) o grubości **18 mm**;
- Drzwi skrzydłowe, trójwarstwowa płyta wiórowa, klasa higieniczności E1 (posiadająca ocenę pozytywną dotyczącą odporności krawędzi oraz powierzchni płyty meblowej na działanie wody), dwustronnie melaminowana **18 mm**, wyposażone w uchwyt z zamkiem baskwilowym trzypunktowym i wzmacniającymi bezpieczeństwo trzpieniami stalowymi wkręconymi w mufy osadzone w wieńcach.
- Zamek zamontowany w prawym skrzydle pod uchwytem w sposób umożliwiający swobodne zamykanie szafy na kluczyk i jej otwieranie (około ~7 cm pod listwą), kluczyk łamany (2 szt.); Wymagany jest zamek systemowy z numerowanym cylindrem, numerowanym kluczykiem. Gdy

klucz zostanie zagubiony musi być możliwość jego domówienia po numerze spisany z cylindra;

- Zawiasy z cichym domkiem i dociąganiem o kącie rozwarcia min. 110 stopni, drzwi lewe;
- Uchwyty aluminiowe, w kolorze aluminiowym naturalnym, matowym, w kształcie listwy. Rozstaw mocowań (C)160 mm, długość uchwyty (L)190 mm. Uchwyty **mocowane pionowo**;
- Łączenia płyt - elementy korpusu połączone za pomocą złączy mimośrodowych niewidocznych na zewnątrz, umożliwiających wymianę poszczególnych elementów w przypadku uszkodzenia. Nie dopuszcza się konstrukcji klejonej;
- Szafa wyposażona w metalowy niklowany drążek wieszakowy minimum  $\varnothing$  30 mm zamontowany pod górną półką. Szafa wyposażona w lustro 35 x 100 cm - szkło bezpieczne laminowane, kolor srebrny, krawędzie szlifowane. Lustro **przyklejone** na stałe do wewnętrznej strony drzwi szafy na wysokości około 13 cm od górnej krawędzi. Drążek zamontowany około 100 mm pod górną półką;
- **Kolor płyt:**  
Drzwi (fronty), ściana tylna, półki, boki szafy, cokół oraz wieniec górny: **biały**.

#### 4. Szafa aktowa niska

- **Wymiary (mm): 1600 x 430 x 1170** (szerokość x głębokość x wysokość) - dopuszcza się +/- 10 mm;
- Szafa podzielona na 2 przestrzenie o szerokości frontów 800 mm - dopuszcza się +/- 10 mm;
- Wszystkie widoczne wąskie krawędzie należy zabezpieczyć obrzeżem ABS o grubości 1 mm w kolorze płyty, krawędzie niewidoczne (oprócz stykających się z podłogą) należy zabezpieczyć obrzeżem ABS o grubości 1 mm w kolorze płyty. Stykające się z podłogą wąskie krawędzie należy zabezpieczyć obrzeżem ABS o grubości 1 mm w kolorze płyty;
- Płyta wiórowa melaminowana wykorzystana do produkcji szafy musi posiadać drobną strukturę wyczuwalną dotykowo - struktura „skórki pomarańczy”;
- Konstrukcja szafy wieńcowa skręcana, co umożliwi wielokrotny montaż i demontaż komody bez ich uszkodzenia;
- Możliwość posadowienia szafy bezpośrednio na wieńcu dolnym – stopki wpuszczone we frezowane gniazda wieńca dolnego, mebel z poziomowaniem;
- Wieniec dolny i górny grubości **25 mm**;
- Półki - trójwarstwowa płyta wiórowa, klasa higieniczności E1 (posiadająca ocenę pozytywną dotyczącą odporności krawędzi oraz powierzchni płyty meblowej na działanie wody), dwustronnie melaminowana 25 mm. Półki mocowane do korpusu systemem zapadkowym, uniemożliwiającym ich przypadkowe wysunięcie. Wytrzymałość półki oraz jej mocowania do 60 kg;
- Półki ruchome ( po dwie półki w każdej przestrzeni). Regulacja wysokości półek co około 32 mm;
- Każda wewnętrzna przestrzeń komody musi zawierać 3 przestrzenie mieszczące segregatory biurowe na dokumenty A4;
- Fronty lewe wyposażone w tworzywową profilowaną listwę przymykową, zabezpieczającą przed kurzem i utrudniającą siłowe otwarcie frontów komody;
- Plecy szafy pełne wykonane z płyty wiórowej, klasa higieniczności E1 (posiadająca ocenę pozytywną dotyczącą odporności krawędzi oraz powierzchni płyty meblowej na działanie wody) o grubości **18 mm**;
- Drzwi skrzydłowe (2 prawe, 2 lewe) trójwarstwowa płyta wiórowa, klasa higieniczności E1 (posiadająca ocenę pozytywną dotyczącą odporności krawędzi oraz powierzchni płyty meblowej

- na działanie wody), dwustronnie melaminowana 18 mm. Prawe drzwi wyposażone w uchwyt z zamkiem baswilowym trzypunktowym i wzmacniającymi bezpieczeństwo trzpieniami stalowymi wkręconymi w mufy osadzone w wieńcach;
- Zamek zamontowany i około 150 mm od górnej krawędzi szafy (nad uchwytem) w sposób umożliwiający swobodne zamykanie komody na kluczyk i jej otwieranie, kluczyk łamany (2 szt.); Wymagany jest zamek systemowy z numerowanym cylindrem, numerowanym kluczykiem. Gdy klucz zostanie zagubiony musi być możliwość jego domówienia po numerze spisany z cylindra;
  - Zawiasy z cichym domkiem i dociąganiem o kącie rozwarcia min. 110 stopni, dwa fronty prawe oraz dwa fronty lewe;
  - Uchwyty aluminiowe (4 szt.), w kolorze aluminiowym naturalnym, matowym, w kształcie listwy. Rozstaw mocowań (C)160 mm, długość uchwytu (L)190 mm. Uchwyty mocowane pionowo około 200 mm od górnej krawędzi;
  - Łączenia płyt - elementy korpusu połączone za pomocą złączy mimośrodowych niewidocznych na zewnątrz, umożliwiających wymianę poszczególnych elementów w przypadku uszkodzenia. Nie dopuszcza się konstrukcji klejonej;
  - **Kolor płyt:**  
Drzwi (fronty), ściana tylna, półki, boki szafy, cokół oraz wieniec górny: **biały**.

*Zdjęcia poglądowe - kolorystyka i materiały zgodnie z opisem powyżej:*



## 5. Biurko pracownicze

- **Wymiary (mm): 1200 x 800 x 750** (szerokość x głębokość x wysokość) - w przypadku wysokości dopuszcza się +/- 10 mm;
- Blat - trójwarstwowa płyta wiórowa, klasa higieniczności E1 (posiadająca ocenę pozytywną dotyczącą odporności krawędzi oraz powierzchni płyty meblowej na działanie wody), dwustronnie melaminowana **18 mm** w kolorze białym;
- Płyta wiórowa melaminowana musi posiadać drobną strukturę wyczuwalną dotykowo - struktura „skórki pomarańczy”;
- Wszystkie krawędzie blatu zabezpieczone doklejką ABS z tworzywa sztucznego o grubości 2 mm, klejone klejem termotopliwym lub klejem poliuretanowym w kolorze blatu;

- Blat biurka wyposażony w mufy stalowe - inserty przystosowane do śrub metrycznych z gwintem M6;
- Nogi biurka stalowe (4) o przekroju kwadratowym **40 mm x 40 mm**. Łączenie nóg: profil stalowy o przekroju prostokątnym **40 mm x 30 mm**;
- Nie dopuszcza się stosowania spawów widocznych od zewnątrz nóg;
- Trawers podblatowy (łączy zespawane ze sobą elementy nóg stanowiące bok biurka) o przekroju prostokątnym **40 mm x 25 mm**;
- Zabudowa biurka (osłona przednia) - trójwarstwowa płyta wiórowa, klasa higieniczności E1 (posiadająca ocenę pozytywną dotyczącą odporności krawędzi oraz powierzchni płyty meblowej na działanie wody), dwustronnie melaminowana **18 mm** o wymiarach **1000 mm x 350 mm** (szerokość x wysokość) - dopuszcza się +/- 10 mm, w kolorze **białym**, obrzeże klejone listwą PCV o grubości 2 mm w kolorze płyty;
- Regulatory poziomu biurka w nogach o zakresie regulacji minimum 0-80 mm. Stopki poziomujące wykonane z tworzywa i nabijane;
- Całość malowana proszkowo farbą utwardzaną w kolorze **jasnoszary mat** (zbliżony do szarości gołębiej);
- W zestawie zamontowany stały metalowy kanał kablowy z **pełnej blachy** w kolorze **jasnoszary mat** (zbliżony do szarości gołębiej), montowany pod blatem biurka (na wysokości pozwalającej na swobodne układanie na nim kabli), malowany proszkowo, stabilny, nie ulegający odkształceniom oraz odpadaniu od blatu;
- W blacie **2 przelotki** z tworzywa sztucznego (w kolorze blatu) na kable umieszczone w sposób ergonomiczny, tj. w sposób oszczędzający miejsce na blacie.

*Zdjęcia poglądowe wraz z detalem - kolorystyka zgodnie z opisem powyżej*



## 6. Biurko pracownicze dyrektorskie

- **Wymiary (mm): 1800 x 800 x 750** (szerokość x głębokość x wysokość) - w przypadku wysokości dopuszcza się +/- 10 mm;
- Blat - trójwarstwowa płyta wiórowa, klasa higieniczności E1 (posiadająca ocenę pozytywną dotyczącą odporności krawędzi oraz powierzchni płyty meblowej na działanie wody), dwustronnie melaminowana **18 mm** w kolorze białym;
- Płyta wiórowa melaminowana musi posiadać drobną strukturę wyczuwalną dotykowo - struktura „skórki pomarańczy”;
- Wszystkie krawędzie blatu zabezpieczone doklejką ABS z tworzywa sztucznego o grubości 2 mm, klejone klejem termoplastycznym lub klejem poliuretanowym w kolorze blatu;



- Błat biurka wyposażony w mufy stalowe - inserty przystosowane do śrub metrycznych z gwintem M6;
- Nogi biurka stalowe (4) o przekroju kwadratowym **40 mm x 40 mm**. Łączenie nóg: profil stalowy o przekroju prostokątnym **40 mm x 30 mm**;
- Nie dopuszcza się stosowania spawów widocznych od zewnątrz nóg;
- Trawers podbłatowy (łączy zespawane ze sobą elementy nóg stanowiące bok biurka) o przekroju prostokątnym **40 mm x 25 mm**;
- Zabudowa biurka (osłona przednia) - trójwarstwowa płyta wiórowa, klasa higieniczności E1 (posiadająca ocenę pozytywną dotyczącą odporności krawędzi oraz powierzchni płyty meblowej na działanie wody), dwustronnie melaminowana **18 mm** o wymiarach **1600 mm x 350 mm** (szerokość x wysokość) - dopuszcza się +/- 10 mm, w kolorze białym, obrzeże klejone listwą PCV o grubości 2 mm w kolorze płyty;
- Regulatory poziomu biurka w nogach o zakresie regulacji minimum 0-80 mm. Stopki poziomujące wykonane z tworzywa i nabijane;
- Całość malowana proszkowo farbą utwardzaną w kolorze **jasnoszary mat** (zbliżony do szarości gołębiej);
- W zestawie zamontowany stały metalowy kanał kablowy z **pełnej blachy** w kolorze **jasnoszary mat** (zbliżony do szarości gołębiej), montowany pod blatem biurka (na wysokości pozwalającej na swobodne układanie na nim kabli), malowany proszkowo, stabilny, nie ulegający odkształceniom oraz odpadaniu od blatu;
- W blacie **2 przelotki** z tworzywa sztucznego (w kolorze blatu) na kable umieszczone w sposób ergonomiczny, tj. w sposób oszczędzający miejsce na blacie.

*Zdjęcia poglądowe wraz z detalem - kolorystyka zgodnie z opisem powyżej*



## 7. Ergonomiczny fotel obrotowy

### Siedzisko fotela w kolorze czarnym.

Fotel musi posiadać wiele regulacji, dzięki którym każdy z użytkowników może dostosować go do własnych potrzeb.

### Minimalne wymagania konstrukcyjne:

- Podstawa fotela: baza pięcioramienna w kolorze czarnym o średnicy 700 mm, wykonana z trwałego, wytrzymałego materiału (nylon), dopuszcza się tolerancję wymiarów +/- 10 mm,
- Możliwość obrotu fotela wokół osi pionowej o 360°;

- Mechanizm Synchro samoważący - siła sprężyny dopasowuje się automatycznie do ciężaru siedzącego, zakres regulacji odchylenia oparcia 20°, siedziska 5° oraz regulacją głębokości siedziska (zakres 58 mm);
- Regulacja wysokości oparcia (zakres 60 mm);
- Regulacja wysokości podparcia lędźwiowego (zakres 100 mm);
- Oparcie: siatka (kompozyt poliestrowy/ PCV) w kolorze **czarnym**;
- Siedzisko: maskownica z tworzywa w kolorze **czarnym**;
- Podłokietniki regulowane góra-dół (zakres 80 mm) z miękką nakładką plus: konstrukcja nylonowa czarna/nakładka termopoliuretanowa (TPU) w pełni recyklingowa;
- Twarde kółka na miękką powierzchnię Ø 65;
- Fotel obrotowy musi być tapicerowany tkaniną: **100% poliester** w kolorze **czarnym** o parametrach nie gorszych niż: waga: 250 g/m<sup>2</sup> +/-5%, odporność na ścieranie minimum 100 000 cykli Martindale (EN ISO 12947-2), odporność na pilling minimum 5 (EN ISO 12945-2), odporność na światło 6 (EN ISO 105-B02), atest trudnozapałności (BS EN 1021-1) (BS EN 1021-2).

*Zdjęcia poglądowe - kolorystyka i materiały zgodnie z opisem powyżej*



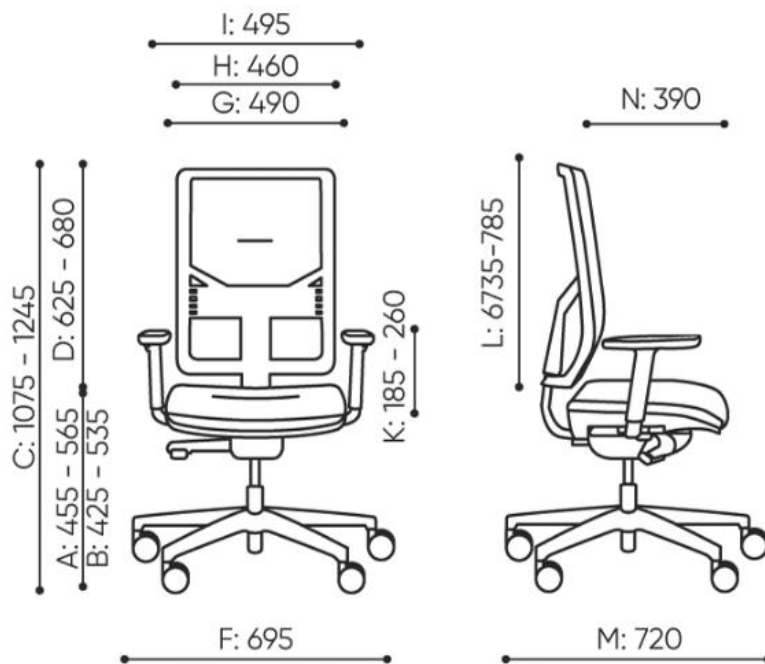

Legenda wymiarów: wysokość siedziska A, regulacja wysokości fotela C, regulacja wysokości oparcia D, regulacja wysokości zagłówka E, szerokość gabarytowa fotela,  $\varnothing$  krzyżaka F, szerokość siedziska G, szerokość oparcia H, szerokość między podłokietnikami I, regulacja wysokości podłokietników K, długość oparcia L, głębokość gabarytowa fotela M, regulacja głębokości siedziska, długość siedziska N. Zamawiający dopuszcza tolerancję wymiarów w zakresie +/-20 mm.

**Numer sprawy: ABM-ZAKUP-5/2023**

**Formularz Oferty**  
**na dostawę mebli biurowych wraz z montażem**

**Wykonawca\***

<b>Nazwa:</b>	..... .....
<b>Numer identyfikacji podatkowej NIP:</b>	.....
<b>REGON:</b>	.....
<b>Adres pocztowy:</b>	.....
<b>Województwo:</b>	.....
<b>Osoba lub osoby wyznaczone do kontaktów:</b>	.....
<b>Telefon:</b>	.....
<b>Adres e-mail:</b>	.....

**\*W przypadku oferty wspólnej należy podać nazwy i adresy wszystkich Wykonawców**

1. W odpowiedzi na Zapytanie ofertowe składam(y) niniejszą ofertę oświadczając, że oferuję(emy) wykonanie przedmiotu zamówienia zgodnie z warunkami określonymi w Zapytaniu ofertowym oraz poniższą ofertą:
2. Oferuję(my) wykonanie przedmiotu zamówienia za cenę *(kryterium oceny ofert)*:

**Cena oferty netto**.....PLN  
(słownie:...../100)

**Cena oferty brutto**.....PLN  
(słownie:...../100)

## Dostawa mebli biurowych wraz z montażem

Lp.	Przedmiot zamówienia	Jednostka	Liczba sztuk	Cena jednostkowa netto w PLN*	Stawka VAT** (w %)	Cena jednostkowa brutto w PLN*	Wartość netto bez VAT w PLN* (kol.4 x kol.5)	Wartość brutto z VAT w PLN* (kol.4 x kol.7)	Producent	Typ/Model
1	2	3	4	5	6	7***	8	9	10	11
1	Kontener mobilny	szt.	7							
2	Szafa aktowa	szt.	5							
3	Szafa ubraniowa wąska	szt.	1							
4	Szafa aktowa niska	szt.	2							
5	Biurko pracownicze	szt.	6							
6	Biurko pracownicze dyrektorskie	szt.	1							
7	Ergonomiczny fotel obrotowy	szt.	7							
<b>Wartość całkowita netto w PLN</b>										
<i>Suma poz. od nr 1 do nr 7 w kolumnie nr 8 (łącznie cena oferty netto bez VAT w PLN)*</i>										
<b>Wartość całkowita brutto w PLN</b>										
<i>Suma poz. od nr 1 do nr 7 w kolumnie nr 9 (łącznie cena oferty brutto z VAT w PLN)*</i>										

\* Ceny należy podać z dokładnością do dwóch miejsc po przecinku,

\*\* Wykonawca zobowiązany jest podać podstawę prawną zastosowania stawki podatku od towarów i usług (VAT) innej niż stawka podstawowa lub zwolnienia z ww. podatku,

\*\*\* Uwaga! Z uwagi na wewnętrzne regulacje Zamawiającego, zaofiarowana cena jednostkowa brutto za wskazany asortyment nie może być równa lub wyższa kwocie 10 000,00 zł. Zamawiający informuje, że odrzuci ofertę Wykonawcy, który za wskazany asortyment zaproponuje cenę jednostkową równą lub wyższą kwocie brutto 10 000,00 zł.

Oświadczamy, że:

1. zobowiązujemy się dostarczyć Przedmiot zamówienia w terminie ..... tygodni od dnia zawarcia umowy (*nie może być dłuższy niż 7 tygodni liczone od dnia zawarcia umowy*).
2. w cenach jednostkowych zostały uwzględnione wszystkie koszty związane z realizacją zamówienia, w tym wszelkie koszty związane z realizacją przedmiotu zamówienia jakie ponosi Wykonawca, w tym koszty dostawy do siedziby Agencji Badań Medycznych przy ul. Stanisława Moniuszki 1A w Warszawie, koszty wniesienia i rozładunku w miejscu wskazanym przez Zamawiającego, koszty opakowania, koszty rękojmi, koszty ubezpieczenia na czas transportu oraz wszelkie należne inne opłaty i podatki wynikające z realizacji umowy, a także ewentualne upusty i rabaty. Przedmiot zamówienia zrealizujemy w terminie wymaganym przez Zamawiającego, na zasadach określonych we Wzorze umowy i w Opisie Przedmiotu Zamówienia.
3. jesteśmy związani niniejszą ofertą przez okres 30 dni – bieg terminu związania ofertą rozpoczyna się od dnia upływu terminu składania ofert.
4. zapoznałem(liśmy) się ze Wzorem umowy, który jest integralną częścią Zapytania ofertowego i akceptuję(emy) go bez zastrzeżeń oraz zobowiązuje(emy) się w przypadku wyboru mojej/naszej oferty do zawarcia umowy na określonych przez Zamawiającego w Zapytaniu ofertowym warunkach, w miejscu i terminie wyznaczonym przez Zamawiającego.
5. wybór oferty nie będzie/będzie\* (**należy zaznaczyć właściwe**) prowadził do powstania u Zamawiającego obowiązku podatkowego zgodnie z przepisami o podatku od towarów i usług. W przypadku powstania u Zamawiającego obowiązku podatkowego informacja winna wskazywać: nazwę (rodzaj) towaru lub usługi, których dostawa lub świadczenie będzie prowadzić do jego powstania oraz ich wartość bez kwoty podatku zgodnie z poniższym:

Podstawa prawna zwolnienia z podatku od towarów i usług (VAT) .....

Nazwa (rodzaj) usługi, która będzie prowadzić do powstania u Zamawiającego obowiązku podatkowego .....

Kwota netto usługi, która będzie prowadzić do powstania u Zamawiającego obowiązku podatkowego .....

**\*UWAGA! W przypadku niezaznaczenia właściwego (w pierwszym wierszu niniejszego punktu) Zamawiający uzna, że wybór oferty nie będzie skutkować powstaniem u Zamawiającego obowiązku podatkowego.**

6. jesteśmy:

<sup>1</sup> mikro przedsiębiorstwem

<sup>2</sup> małym przedsiębiorstwem

<sup>3</sup> średnim przedsiębiorstwem

*(mały przedsiębiorca oznacza przedsiębiorcę, który w co najmniej jednym roku z dwóch ostatnich lat obrotowych spełniał łącznie następujące warunki: zatrudniał średniorocznie mniej niż 50 pracowników oraz osiągnął roczny obrót netto ze sprzedaży towarów, wyrobów i usług oraz z operacji finansowych nieprzekraczający równowartości w złotych 10 milionów euro, lub sumy aktywów jego bilansu sporządzonego na koniec*

<sup>1</sup> Zaznaczyć w sposób wyraźny właściwą informację.

<sup>2</sup> Zaznaczyć w sposób wyraźny właściwą informację.

<sup>3</sup> Zaznaczyć w sposób wyraźny właściwą informację.



jednego z tych lat nie przekroczyły równowartości w złotych 10 milionów euro i który nie jest mikroprzedsiębiorcą; średni przedsiębiorca oznacza przedsiębiorcę, który w co najmniej jednym roku z dwóch ostatnich lat obrotowych spełniał łącznie następujące warunki: zatrudniał średniorocznie mniej niż 250 pracowników oraz osiągnął roczny obrót netto ze sprzedaży towarów, wyrobów i usług oraz z operacji finansowych nieprzekraczający równowartości w złotych 50 milionów euro, lub sumy aktywów jego bilansu sporządzonego na koniec jednego z tych lat nie przekroczyły równowartości w złotych 43 milionów euro i który nie jest mikroprzedsiębiorcą ani małym przedsiębiorcą; duży przedsiębiorca oznacza przedsiębiorcę który zatrudnia powyżej 250 pracowników i którego roczny obrót przekracza 50 milionów EUR lub roczna suma bilansowa przekracza 43 miliony euro. Informacje wymagane wyłącznie do celów statystycznych.

7. Oświadczam(y), że wypełniłem(liśmy), jako Administrator obowiązki informacyjne przewidziane w art. 13 lub art. 14 RODO<sup>4</sup> wobec osób fizycznych, od których dane osobowe bezpośrednio lub pośrednio pozyskałem(liśmy) w celu ubiegania się o udzielenie zamówienia publicznego w niniejszym postępowaniu<sup>5</sup>.

8. Oświadczam(y), że dokumenty ofertowe:

- nie zawierają informacji, stanowiących tajemnicę naszej firmy w rozumieniu przepisów ustawy o zwalczaniu nieuczciwej konkurencji \*
- zawierają informacje, stanowiące tajemnicę naszej firmy w rozumieniu przepisów ustawy o zwalczaniu nieuczciwej konkurencji i jako takie nie mogą być udostępnione innym uczestnikom postępowania, tym samym przekazuje je **wraz ze szczegółowym uzasadnieniem\*\*** potwierdzającym objęcie informacji tajemnicą przedsiębiorstwa, w wydzielonym i odpowiednio oznaczonym pliku, wraz z jednoczesnym zaznaczeniem „Załącznik stanowiący tajemnicę przedsiębiorstwa” \*.

(\*należy zaznaczyć właściwą odpowiedź)

(\*\*niezłożenie uzasadnienia będzie skutkowało uznaniem zastrzeżenia jako bezskuteczne)

9. Wraz z ofertą składamy następujące oświadczenia i dokumenty:

- 1) .....
- 2) .....
- 3) .....

*Będąc świadomym odpowiedzialności karnej za poświadczenie nieprawdy art. 233 § 1 Kodeksu karnego oświadczam(y), że wszystkie dane zawarte w ofercie oraz załącznikach do oferty są prawdziwe.*

.....  
Podpis elektroniczny \*\*

\*\*Podpis(y) elektroniczny(e) osoby(osób) umocowanej(ych) do reprezentowania Wykonawcy zgodnie z dokumentem stwierdzającym status prawny Wykonawcy (odpis z właściwego rejestru lub wydruk z Centralnej Ewidencji i Informacji o Działalności Gospodarczej) lub pełnomocnictwem wchodzącym w skład oferty (**w przypadku podpisania oferty w formie papierowej i przesłania skanu wymagana jest pieczęć imienna oraz data**).

<sup>4</sup> Rozporządzenie Parlamentu Europejskiego i Rady (UE) 2016/679 z dnia 27 kwietnia 2016 r. w sprawie ochrony osób fizycznych w związku z przetwarzaniem danych osobowych i w sprawie swobodnego przepływu takich danych oraz uchylenia dyrektywy 95/46 WE (ogólne rozporządzenie o ochronie danych) (Dz.Urz. UE L 119 z 04.05.2016, str. 1).

<sup>5</sup> W przypadku gdy Wykonawca nie przekazuje danych osobowych innych niż bezpośrednio jego dotyczących lub zachodzi wyłączenie stosowania obowiązku informacyjnego, stosownie do art. 13 ust. 4 lub art. 14 ust. 5 RODO treści oświadczenia wykonawca nie składa (usunięcie treści oświadczenia np. przez jego wykreślenie).

**Numer sprawy: ABM-ZAKUP-5/2023****Wykonawca:**

<b>Nazwa:</b>	.....
<b>NIP:</b>	.....
<b>REGON:</b>	.....
<b>Adres pocztowy:</b>	.....
<b>Województwo:</b>	.....

**WYKAZ DOSTAW**

Wykaz wykonanych w okresie ostatnich trzech lat przed upływem terminu składania ofert, a jeżeli okres prowadzenia działalności jest krótszy – w tym okresie, co najmniej dwóch dostaw mebli biurowych wraz z montażem o wartości nie mniejszej niż 18 000 złotych brutto każda, w zakresie określonym w pkt 6.1.2 Zapytania ofertowego:

Lp.	Nazwa i adres podmiotu, na rzecz którego wykonano dostawę lub na rzecz którego jest wykonywana dostawa	Opis przedmiotu umowy/zamówienia (dostawy)	Termin(y) wykonania dostawy	Wartość wykonanej dostawy
1.				
2.				

.....  
Podpis elektroniczny \*\*

\*\*Podpis(y) elektroniczny(e) osoby(osób) umocowanej(ych) do reprezentowania Wykonawcy zgodnie z dokumentem stwierdzającym status prawny Wykonawcy (odpis z właściwego rejestru lub wydruk z Centralnej Ewidencji i Informacji o Działalności Gospodarczej) lub pełnomocnictwem wchodzącym w skład oferty (**w przypadku podpisania oferty w formie papierowej i przesłania skanu wymagana jest pieczęć imienna oraz data**).

W celu potwierdzenia należytego wykonania ww. dostaw, Wykonawca dołącza referencje bądź inny dokument wystawiony przez Zleceniodawcę, potwierdzający należyte ich wykonanie.

## Zamawiający:

Nazwa:	Agencja Badań Medycznych
Tytuł lub krótki opis udzielanego zamówienia:	Dostawa mebli biurowych wraz z montażem
Numer referencyjny nadany sprawie przez instytucję zamawiającą lub podmiot zamawiający:	ABM-ZAKUP-5/2023

Wykonawca<sup>6</sup>:

Nazwa:	.....
NIP:	.....
REGON:	.....
Adres pocztowy:	.....
Osoba lub osoby wyznaczone do kontaktów:	.....
Telefon:	.....
Adres e-mail:	.....

### OŚWIADCZENIE DOTYCZĄCE WYKONAWCY W ZAKRESIE NIEPODLEGANIA WYKLUCZENIU:

Oświadczam, że nie zachodzą w stosunku do mnie podstawy wykluczenia z postępowania wskazane w pkt 6.1.1 Zapytania ofertowego.

### OŚWIADCZENIE DOTYCZĄCE PODANYCH INFORMACJI:

Oświadczam, że wszystkie informacje podane w oświadczeniu są aktualne i zgodne z prawdą oraz zostały przedstawione z pełną świadomością konsekwencji wprowadzenia Zamawiającego w błąd przy przedstawianiu informacji.

.....  
Podpis elektroniczny \*\*

\*\*Podpis(y) elektroniczny(e) osoby(osób) umocowanej(ych) do reprezentowania Wykonawcy zgodnie z dokumentem stwierdzającym status prawny Wykonawcy (odpis z właściwego rejestru lub wydruk z Centralnej Ewidencji i Informacji o Działalności Gospodarczej) lub pełnomocnictwem wchodzącym w skład oferty (w przypadku podpisania oferty w formie papierowej i przesłania skanu wymagana jest pieczęć imienna oraz data).

<sup>6</sup> W przypadku Wykonawców wspólnie ubiegających się o udzielenie zamówienia tabelę powielić odpowiednio do liczby Wykonawców wspólne składających ofertę.

## Wzór umowy

### UMOWA nr ABM/...../2023/BA

zawarta w dniu .....r. pomiędzy:

**Agencją Badań Medycznych** z siedzibą w Warszawie (00-014), przy ul. Stanisława Moniuszki 1A, NIP: 525-278-39-49, REGON: 382836515, zwaną w dalszej części Umowy „**Zamawiającym**”, reprezentowaną przez:

**Pana dra hab. n. med. Radosława Sierpińskiego – Prezesa Agencji Badań Medycznych**  
a

..... z siedzibą w: ....., NIP ....., REGON .....,  
reprezentowaną przez .....

w przypadku osoby fizycznej prowadzącej działalność gospodarczą:

..... (zamieszkałym/ą  
w..... przy  
ul. ...., PESEL .....  
prowadzącym/ą działalność gospodarczą pod firmą ..... z siedzibą  
w ..... (.....kod pocztowy.....) przy ul. ...., wpisaną  
do Centralnej Ewidencji i Informacji o Działalności Gospodarczej, NIP .....,  
REGON .....

zwanym/ą w dalszej części Umowy „**Wykonawcą**”, działającym osobiście/ reprezentowanym  
przez:

.....-.....

**Zamawiający i Wykonawca** dalej zwani są łącznie „**Stronami**” lub każdy z osobna „**Stroną**”.

Strony oświadczają, że na dzień zawarcia Umowy nie uległy zmianie dane, które miałyby wpływ na ważność Umowy i są zgodne z dokumentami przedstawionymi na okoliczność jej zawarcia.

W wyniku przeprowadzonego zapytania ofertowego (nr sprawy ABM-ZAKUP-5/2023) z wyłączeniem przepisów ustawy z dnia 11 września 2019 r. Prawo zamówień publicznych na podstawie art. 2 ust. 1 pkt 1 ww. ustawy, Strony zawierają Umowę o następującej treści:

## § 1.

### Podstawowe definicje

1. Definicje:

- **Przedmiot Umowy** – przedmiotem zamówienia jest dostawa mebli biurowych wraz z montażem;
- **meble biurowe** – meble biurowe opisane w Załączniku nr 1 do Zapytania ofertowego;

- **wada fizyczna** – jakakolwiek niezgodność przedmiotu Umowy z Opisem Przedmiotu Zamówienia;
  - **dni robocze** – dni od poniedziałku do piątku, z wyłączeniem dni ustawowo wolnych od pracy oraz dni przyjętych przez Zamawiającego za dni wolne od pracy, o których Zamawiający powiadomi Wykonawcę pisemnie z odpowiednim wyprzedzeniem;
  - **niewykonanie Umowy** – ma miejsce wtedy, gdy świadczenie w ogóle nie zostaje spełnione;
  - **nienależyte wykonanie Umowy** – ma miejsce wtedy, gdy świadczenie zostało spełnione, bądź spełnione w części niezgodnie z treścią Umowy, a interes Zamawiającego nie został zaspokojony w sposób odpowiadający treści Umowy,
  - **siła wyższa** – zdarzenie nadzwyczajne, zewnętrzne i niemożliwe do zapobieżenia i przewidzenia, niezależnie od woli i intencji którejkolwiek ze Stron;
  - **Umowa** – niniejsza Umowa zawarta bez stosowania przepisów ustawy z dnia 11 września 2019 r. Prawo zamówień publicznych na podstawie art. 2 ust. 1 pkt 1 tej ustawy.
2. Ilekroć w Umowie jest mowa o dniach bez sprecyzowania czy dotyczą dni roboczych, należy przez te dni rozumieć dni kalendarzowe.

## **§ 2.**

### **Przedmiot Umowy**

1. Przedmiotem Umowy jest dostawa mebli biurowych wraz z montażem dla Agencji Badań Medycznych, na warunkach i w ilościach określonych w Opisie Przedmiotu Zamówienia, dalej: „OPZ” i Formularzu ofertowym (Załącznik nr 2 do Umowy).
2. Przedmiot Umowy zrealizowany zostanie w ramach jednej dostawy, w terminie opisanym w § 3, na zasadach wskazanych w § 4, zgodnie z Załącznikiem Nr 1, 2 do Umowy.
3. Zamawiający i Wykonawca oświadczają, że będą współdziałać przy wykonaniu niniejszej Umowy, w celu należytej jej realizacji.

## **§ 3.**

### **Termin realizacji Umowy**

1. Realizacja Przedmiotu Umowy określonego w § 2 ust. 1 nastąpi w terminie .....(*termin określony przez Wykonawcę w ofercie*) tygodni od dnia zawarcia umowy, z uwzględnieniem postanowień § 4 ust. 5 Umowy.
2. Za dzień realizacji Umowy uznany będzie dzień, w którym Wykonawca dostarczy do siedziby Zamawiającego i zmontuje zamówiony przez Zamawiającego Przedmiot Umowy, wskazany w § 2 ust. 1.
3. W celu potwierdzenia należytej realizacji Przedmiotu Umowy, Strony zobowiązują się do podpisania protokołu odbioru przedmiotu Umowy według wzoru stanowiącego Załącznik nr 3 do Umowy.

## **§ 4.**

### **Warunki dostawy i odbioru przedmiotu Umowy**

1. Wykonawca zobowiązuje się dostarczyć Przedmiot Umowy wykonany z materiałów wysokiej jakości, fabrycznie nowych, wolnych od wad i oraz o parametrach i w ilościach zgodnych z opisem wskazanym w Załącznikach Nr 1, 2 do Umowy.
2. Wykonawca odpowiada za wszelkie wady prawne dostarczonego Przedmiotu Umowy, w tym również za ewentualne roszczenia osób trzecich wynikające z naruszenia praw własności intelektualnej lub przemysłowej, w tym patentów, praw ochronnych na znaki towarowe oraz praw z rejestracji na wzory użytkowe i przemysłowe, pozostające w związku z wprowadzeniem Przedmiotu Umowy do obrotu na terytorium Rzeczypospolitej

- Polskiej. Za ewentualne roszczenia osób trzecich wynikające z praw patentowych, dotyczące Przedmiotu Umowy odpowiada wyłącznie Wykonawca.
3. Zamawiający nie dopuszcza dostawy Przedmiotu Umowy za pośrednictwem firm kurierskich/przewozowych bez obecności Wykonawcy przy dostawie. W takiej sytuacji, Zamawiający oświadcza, że nie odbierze dostawy od dostawcy/kuriera (w szczególności nie podpisze listu przewozowego). Zamawiający wymaga, aby montaż Przedmiotu Umowy był realizowany bezpośrednio przez Wykonawcę, na co Wykonawca wyraża zgodę i do czego się zobowiązuje.
  4. Zamawiający zastrzega, że zgodnie z Regulaminem Zarządcy budynku Moniuszki Office, siedziby Agencji Badań Medycznych przy ul. Stanisława Moniuszki 1A, dostawa może odbyć się w każdym czasie z wyłączeniem godzin od 8:00 -18:00 od poniedziałku do piątku każdego tygodnia. Prace ciche związane z montażem mogą odbywać się w godzinach 8:00 -18:00 od poniedziałku do piątku, w przypadku prac głośniejszych obowiązują takie same zasady jak przy dostawie. Wykonawca powyższe potwierdza i akceptuje. Zamawiający informuje, że w Budynku Moniuszki Office nie ma wind towarowych. Zamawiający podaje wymiary wind osobowych:
    - otwór wejściowy: szerokość 89 cm, wysokość 200 cm,
    - kabina: szerokość 149 cm, wysokość 206 cm, głębokość 125 cm.
  5. Wykonawca jest zobowiązany uzgodnić z Zamawiającym datę i godzinę dostawy i montażu Przedmiotu Umowy.
  6. Zamawiający zastrzega sobie możliwość nieodebrania dostarczonego asortymentu niespełniającego wymogów jakościowych, w przypadkach o których mowa w ust. 7 poniżej na koszt Wykonawcy.
  7. Jeżeli w trakcie odbioru zostaną stwierdzone wady i/lub usterki nie dające się usunąć na miejscu, w szczególności:
    - a) Przedmiot Umowy jest uszkodzony, posiada wady uniemożliwiające używanie, a wady i uszkodzenia te nie powstały z winy Zamawiającego lub,
    - b) Przedmiot Umowy nie spełnia wymagań Zamawiającego określonych w Załączniku nr 1 do Umowy lub, dostarczony Przedmiot Umowy nie spełnia wymagań pod względem jakości, trwałości, funkcjonalności oraz parametrów technicznych,
    - Zamawiający może odmówić odbioru Przedmiotu Umowy w całości lub w części dotkniętej tymi wadami i/lub usterekami, wyznaczając termin do ich usunięcia jednakże nie dłuższy niż **7 dni roboczych**. W tym przypadku, w protokole odbioru przedmiotu Umowy, o którym mowa w § 3 ust. 3, zostanie wskazany nieodebrany asortyment Przedmiotu Umowy. W protokole odbioru przedmiotu Umowy Zamawiający ustala termin usunięcia wad i/lub usterek.
    - Wykonawca jest odpowiedzialny za całokształt realizacji Przedmiotu Umowy, w tym za przebieg oraz terminowe wykonanie, jakość, zgodność z warunkami technicznymi, jakościowymi i obowiązującymi w tym zakresie przepisami.
  8. Po usunięciu przez Wykonawcę na własny koszt wad i/lub usterek niedających się usunąć na miejscu, Wykonawca zgłosi Zamawiającemu fakt ich usunięcia, a Zamawiający po stwierdzeniu dostarczenia asortymentu bez wad i/lub usterek dokona odbioru Przedmiotu Umowy. Do ponownego odbioru zastosowanie znajdują postanowienia ust. 1 - 7 niniejszego paragrafu.
  9. Odbiór jakościowy Przedmiotu Umowy nastąpi nie później niż w terminie do **3 dni roboczych** liczonych od dnia dostawy i montażu Przedmiotu Umowy.



10. Potwierdzeniem wykonania dostawy jest podpisany przez Strony protokół odbioru przedmiotu Umowy bez zastrzeżeń, o którym mowa w § 3 ust. 3 Umowy.
11. Dzień odebrania przez Zamawiającego dostarczonego przedmiotu Umowy bez zastrzeżeń jest dniem przejścia prawa własności Przedmiotu Umowy na Zamawiającego. Wynagrodzenie określone w § 5 ust. 1 Umowy w pełni zaspokaja wszelkie roszczenia Wykonawcy dotyczące realizacji Przedmiotu Umowy, w tym również dotyczące przejścia prawa własności przedmiotu Umowy na Zamawiającego.

## **§ 5.**

### **Warunki wynagrodzenia i warunki rozliczeń**

1. Wysokość wynagrodzenia przysługującego Wykonawcy za wykonanie Przedmiotu Umowy, zgodnie z Formularzem oferty, wynosi: ..... zł netto (słownie: ..... złotych .../100), ..... zł brutto (słownie: ..... złotych ...../100), w tym wartość podatku VAT ..... zł (słownie: ..... złotych ...../100). Ceny jednostkowe za asortyment objęty Umową są określone w Formularzu oferty.
2. Wartość wynagrodzenia określona w ust. 1 obejmuje wszelkie koszty związane z realizacją Przedmiotu Umowy jakie ponosi Wykonawca, w tym koszty dostawy do siedziby Zamawiającego ul. Stanisława Moniuszki 1 A w Warszawie, koszty wniesienia i rozładunku w miejscu wskazanym przez Zamawiającego, koszty montażu i ustawienia w miejscu wskazanym przez Zamawiającego, koszty opakowania, koszty usunięcia odpadów i nieczystości będących efektem dostawy i montażu, koszty gwarancji i rękojmi, koszty ubezpieczenia na czas transportu oraz wszelkie należne inne opłaty i podatki wynikające z realizacji umowy, a także ewentualne upusty i rabaty i nie będzie podlegała zwiększeniu w okresie realizacji Umowy.
3. Wynagrodzenie za realizację Przedmiotu Umowy nastąpi po stwierdzeniu przez Zamawiającego należytego wykonania Zamówienia na podstawie podpisanego przez Strony protokołu odbioru przedmiotu Umowy, o którym mowa w § 3 ust. 3 Umowy bez zastrzeżeń, na podstawie prawidłowo wystawionej i doręczonej faktury zawierającej prawidłowy numer rachunku bankowego, znajdujący się w wykazie podmiotów, o którym mowa w art. 96b ustawy z dnia 11 marca 2004 r. o podatku od towarów i usług.
4. W przypadku gdy rachunek bankowy Wykonawcy nie spełnia warunków określonych w ust. 3 opóźnienie w dokonaniu płatności w terminie określonym w fakturze powstałe w skutek braku możliwości realizacji przez Zamawiającego płatności wynagrodzenia na rachunek objęty Wykazem, nie stanowi dla Wykonawcy podstawy do żądania od Zamawiającego jakichkolwiek odsetek, jak również innych rekompensat/odszkodowań/roszczeń z tytułu dokonania nieterminowej płatności.
5. Wynagrodzenie Wykonawcy zostanie zapłacone, na rachunek bankowy nr: .....
6. Zmiana rachunku bankowego nie wymaga zmiany Umowy. Wykonawca zobowiązany jest do pisemnego poinformowania Zamawiającego o powyższym.
7. Zamawiający zastrzega sobie prawo regulowania wynagrodzenia należnego z tytułu realizacji Przedmiotu Umowy w ramach mechanizmu podzielonej płatności (ang. split payment) przewidzianego w przepisach ustawy o podatku od towarów i usług.
8. Rozliczenia między Zamawiającym a Wykonawcą będą prowadzone w złotych polskich, bez zaliczek oraz bez stosowania jakichkolwiek przeliczników, w tym w stosunku do walut obcych.

9. Wynagrodzenie, o którym mowa w ust. 1 będzie płatne w terminie do 14 dni, od daty otrzymania przez Zamawiającego prawidłowo wystawionej faktury, z zastrzeżeniem ust. 4 i 7.
10. Zamawiający zastrzega sobie prawo wstrzymania faktury nieprawidłowo wystawionej, do czasu otrzymania przez Zamawiającego prawidłowo wystawionej faktury, faktury korygującej lub podpisania przez Wykonawcę noty korygującej.
11. Zamawiający ma prawo do pomniejszenia wartości wynagrodzenia za wykonanie przedmiotu Umowy o wartości naliczonych kar, na zasadach określonych w § 7 ust. 8 Umowy.
12. Za dzień dokonania płatności przyjmuje się datę obciążenia rachunku bankowego Zamawiającego.
13. Zamawiający oświadcza, że zgodnie z ustawą z dnia 9 listopada 2018 r. o elektronicznym fakturowaniu w zamówieniach publicznych, koncesjach na roboty budowlane lub usługi oraz partnerstwie publiczno-prywatnym, uruchomił Platformę Elektronicznego Fakturowania (PEF) korzystając z usług Broker Infinite IT Solutions. Identyfikator Service Desk to: K4FPBZ.
14. Wykonawca zobowiązuje się do przesyłania faktur w formie ustrukturyzowanej faktury elektronicznej za pośrednictwem Platformy Elektronicznego Fakturowania (PEF), o której mowa w ust. 13, bądź w formie elektronicznej na adres e-mail: [kancelaria@abm.gov.pl](mailto:kancelaria@abm.gov.pl) mailto:kancelaria@abm.gov.pl w postaci pliku PDF (Portable Document Format) z adresu e-mail: ...../....., w postaci załącznika zapisanego w formacie PDF (Portable Document Format).

## **§ 6.**

### **Okres i warunki rękojmi i gwarancji**

1. Wykonawca udziela Zamawiającemu rękojmi oraz zapewnia gwarancję jakości producenta na dostarczony Przedmiot Umowy na okres **36 miesięcy**.
2. Okres rękojmi oraz gwarancji dla Przedmiotu Umowy będzie liczony od dnia podpisania protokołu odbioru przedmiotu Umowy, o którym mowa w § 3 ust. 3, bez zastrzeżeń.
3. W okresie rękojmi oraz gwarancji Wykonawca zobowiązany będzie do świadczenia bezpłatnego serwisu (obejmującego również dojazd i transport), polegającego na usunięciu wad w drodze naprawy lub wymianie Przedmiotu Umowy na nowy, wolny od wad.
4. Informacje o wadach Zamawiający będzie zgłaszał Wykonawcy w dni robocze w godzinach 8:15–16:15 za pośrednictwem poczty elektronicznej na adres:..... . Potwierdzenie wysłania przez Zamawiającego maila na wskazany ww. adres, stanowi skuteczne powiadomienie Wykonawcy, o którym mowa w tym ustępie.
5. Wykonawca w okresie rękojmi oraz gwarancji zobowiązany jest do podjęcia czynności zmierzających do usunięcia usterki/wady w ciągu 48 godzin od powiadomienia przez Zamawiającego o stwierdzeniu usterki/wady.
6. Wykonawca w okresie rękojmi i gwarancji będzie dokonywał napraw mebli biurowych w terminie do 21 dni roboczych od dnia powiadomienia przez Zamawiającego o stwierdzeniu usterki/wady.
7. W przypadku przedłużania się naprawy o 5 dni roboczych ponad termin, o którym mowa w ust. 6, Zamawiający będzie miał prawo domagać się wymiany uszkodzonego Przedmiotu Umowy na nowy, wolny od wad w terminie nie dłuższym niż termin realizacji Przedmiotu Umowy, od dnia zgłoszenia przez Zamawiającego takiego żądania, w formie wskazanej w ust. 4 powyżej.

## § 7.

### Kary umowne

1. Strony ustalają, że w razie niezrealizowania dostawy Przedmiotu Umowy w całości w terminie, o którym mowa w § 3 ust. 1 Umowy, Zamawiający może nałożyć karę umowną na Wykonawcę w wysokości 0,2% wartości wynagrodzenia brutto, o którym mowa w § 5 ust. 1 Umowy za każdy rozpoczęty dzień roboczy zwłoki.
2. Strony ustalają, że w razie zrealizowania dostawy niezgodnie z Umową pod względem ilościowym, co zostanie stwierdzone w pkt 5 protokołu odbioru przedmiotu Umowy, o którym mowa w § 3 ust. 3, Zamawiający może nałożyć karę umowną na Wykonawcę w wysokości 0,2% wartości wynagrodzenia brutto przewidzianego za niedostarczoną część asortymentu, za każdy rozpoczęty dzień roboczy zwłoki w dostawie kompletnej ilości.
3. Strony ustalają, że w razie zrealizowania dostawy asortymentu niezgodnego z Umową, co zostanie stwierdzone w pkt 4 protokołu odbioru Umowy, o którym mowa w § 3 ust. 3, Zamawiający może nałożyć karę umowną na Wykonawcę w wysokości 0,5% wartości wynagrodzenia brutto przewidzianego za asortyment niezgodny z Umową, za każdy rozpoczęty dzień roboczy zwłoki w dostawie asortymentu zgodnego z Umową, liczony po upływie terminu, o którym mowa w § 4 ust. 7.
4. Strony ustalają, że w razie niedotrzymania przez Wykonawcę terminu realizacji uprawnień Zamawiającego wynikających z rękojmi oraz gwarancji, w terminie o którym mowa w § 6 ust. 5 i ust. 6, Zamawiający może nałożyć na Wykonawcę karę umowną w wysokości 20,00 zł brutto (słownie: dwadzieścia złotych 00/100), odpowiednio: za każdą rozpoczętą godzinę (przy naruszeniu ust. 5) / dzień roboczy (przy naruszeniu ust. 6) zwłoki.
5. W przypadku odstąpienia od Umowy przez Zamawiającego, z przyczyn, za które odpowiedzialność ponosi Wykonawca, Wykonawca zapłaci Zamawiającemu karę umowną w wysokości 20% wynagrodzenia brutto, o którym mowa w § 5 ust. 1 Umowy.
6. Kary umowne, o których mowa w ust. 1–4 podlegają sumowaniu.
7. Łączna wysokość kar umownych, o których mowa w ust. 1–4 ograniczona jest do 30% wysokości maksymalnego wynagrodzenia brutto, o którym mowa w § 5 ust. 1 Umowy.
8. Każde naliczenie kary umownej zostanie udokumentowane wystawieniem i przesłaniem do Wykonawcy przez Zamawiającego noty obciążeniowej zawierającej w treści kalkulację kwoty naliczonej kary umownej. W przypadku niezapłacenia naliczonej kary umownej przez Wykonawcę w terminie do 7 dni od otrzymania noty obciążeniowej na konto Zamawiającego wskazane w nocie obciążeniowej, Zamawiający ma prawo potrącenia kary umownej z wynagrodzenia Wykonawcy, bez uzyskiwania jego zgody. Brak wpłaty kary umownej oraz brak możliwości potrącenia naliczonej kary umownej z faktury upoważnia Zamawiającego do wystawienia wezwania do zapłaty.
9. W przypadku, gdy wysokość poniesionej przez Zamawiającego szkody przewyższy wysokość kar umownych określonych w ust. 7, Zamawiającemu przysługuje prawo do dochodzenia odszkodowania uzupełniającego do rzeczywiście poniesionej szkody, na zasadach ogólnych określonych w Kodeksie cywilnym.
10. Strony nie odpowiadają za niewykonanie lub nienależyte wykonanie Umowy, jeżeli jest to spowodowane wystąpieniem w trakcie trwania Umowy, siły wyższej i jej następstw/skutków.
11. Zapłata kary umownej nie zwalnia Wykonawcy od wykonania Przedmiotu Umowy, z wyjątkiem zapłaty kary umownej, o której mowa w ust. 5 powyżej.
12. W przypadku nieterminowej zapłaty wynagrodzenia przez Zamawiającego Wykonawcy przysługują odsetki ustawowe za opóźnienie.

## **§ 8.**

### **Odstąpienie od Umowy**

1. Niewykonanie postanowień Umowy w terminie **powyżej 14 dni** od dnia upływu terminu, o którym mowa w § 3 ust. 1, upoważnia Zamawiającego do odstąpienia od Umowy w całości lub części, w trybie natychmiastowym, z konsekwencjami określonymi w § 7 ust. 5, chyba że niedotrzymanie terminu wynika z okoliczności za które Wykonawca nie ponosi odpowiedzialności.
2. Zamawiający może odstąpić od zawartej Umowy w całości lub części, jeżeli zajdzie istotna zmiana okoliczności powodująca, że wykonanie Umowy nie leży w interesie publicznym, czego nie można było przewidzieć w chwili zawarcia Umowy, lub dalsze wykonywanie Umowy może zagrozić istotnemu interesowi bezpieczeństwa państwa lub bezpieczeństwu publicznemu, w terminie 30 dni od powzięcia wiadomości o powyższych okolicznościach.
3. Zamawiający może odstąpić od Umowy ze skutkiem natychmiastowym, bez wyznaczenia dodatkowego terminu, w przypadku gdy Wykonawca rażąco narusza postanowienia Umowy.
4. Przez pojęcie rażącego naruszenia Umowy należy rozumieć wyraźną oraz bardzo dużą niedbałość w dostarczonym przedmiocie Umowy. W szczególności wykrycie przez Zamawiającego na etapie odbioru przedmiotu Umowy niedających się usunąć niezgodności dostarczonego asortymentu z Opisem Przedmiotu Zamówienia w terminie, o którym mowa § 4 ust. 7.
5. Rażące naruszenie obowiązków Wykonawcy, wynikających z niniejszej Umowy, daje Zamawiającym prawo do wypowiedzenia lub odstąpienia od Umowy z przyczyn leżących po stronie Wykonawcy.
6. W przypadku, określonym w ust. 1 i 2, Wykonawca może żądać wyłącznie wynagrodzenia za część Umowy wykonaną do momentu złożenia przez Zamawiającego oświadczenia o odstąpieniu.

## **§ 9.**

### **Zmiana postanowień Umowy**

1. Wszelkie zmiany treści Umowy wymagają zawarcia aneksu w formie pisemnej do Umowy podpisanej przez Strony pod rygorem nieważności.
2. Niezależnie od treści innych postanowień niniejszej Umowy, zmiana postanowień zawartej Umowy w stosunku do treści oferty Wykonawcy jest możliwa w przypadku wystąpienia któregośkolwiek z następujących przypadków:
  - a) w zakresie przedmiotu Umowy, jeżeli zmiany są nieistotne lub korzystne dla Zamawiającego tj. gdy nastąpi zmiana świadczenia Wykonawcy na świadczenie o lepszej jakości przy zachowaniu tożsamości Przedmiotu Umowy, warunków gwarancji, terminu i wynagrodzenia określonych w Umowie,
  - b) w przypadku, gdy zaszły okoliczności, których nie można było przewidzieć w chwili zawarcia Umowy, w szczególności siła wyższa lub inne niemożliwe do przewidzenia okoliczności towarzyszące realizacji Umowy, a niezawinione przez Wykonawcę, pod warunkiem że Wykonawca wykaże wpływ tych regulacji na odpowiednio ograniczenie lub niemożność realizacji Przedmiotu Umowy; wówczas dopuszczalna jest adekwatna zmiana terminu realizacji zamówienia lub sposobu jego realizacji,
  - c) zaistnienia okoliczności po stronie Zamawiającego, w szczególności spowodowanych sytuacją finansową, zdolnościami płatniczymi, które nie były możliwe do przewidzenia w chwili zawarcia Umowy,
  - d) zmiany spowodowane warunkami organizacyjnymi narzuconymi przez zarządcę budynku, w którym ma miejsce dostawa, uniemożliwiającymi dokonywanie odbiorów

- w terminach ustalonych w Umowie, a wówczas możliwe jest odpowiednie dostosowanie terminu dostawy i montażu Przedmiotu Umowy;
- e) zmiany technologiczne, w szczególności:
    - konieczność zrealizowania Przedmiotu Umowy przy zastosowaniu innych rozwiązań niż wskazane w Opisie Przedmiotu Zamówienia w sytuacji, gdy zastosowanie przewidzianych rozwiązań grozi niewykonaniem lub wadliwym wykonaniem Przedmiotu Umowy;
    - konieczność zrealizowania Przedmiotu Umowy przy zastosowaniu innych rozwiązań ze względu na zmiany obowiązującego prawa;
    - wprowadzenie nowych rozwiązań technologicznych z uwagi na postęp technologiczny lub niedostępność danego produktu na rynku, na co Wykonawca nie miał wpływu albo jeżeli zmiana ta jest korzystna dla Zamawiającego;
  - a wówczas możliwe jest dostosowanie odpowiednio terminu lub sposobu realizacji Przedmiotu Umowy do zaistniałych okoliczności.
  - f) rozbieżnościami lub niejasnościami w treści Umowy, których nie można usunąć w inny sposób, a zmiana będzie umożliwiać usunięcie rozbieżności i doprecyzowanie brzmienia Umowy w celu jednoznacznej interpretacji jej postanowień przez Strony;
  - g) wystąpieniem siły wyższej uniemożliwiającej wykonanie przedmiotu Umowy zgodnie z jej warunkami, pod warunkiem że Wykonawca wykaże wpływ tych regulacji na odpowiednio ograniczenie lub niemożność realizacji Przedmiotu Umowy. Przez siłę wyższą należy rozumieć np. pożar, powódź, klęski żywiołowe, promieniowanie lub skażenie, zamieszki, strajki, ataki terrorystyczne, działania wojenne, nagłe załamania pogody, nagłe przerwy w dostępie energii elektrycznej;
  - h) zmianami powszechnie obowiązujących przepisów prawa w zakresie mającym wpływ na realizację przedmiotu Umowy.
3. Jeżeli zmiany określone w ust. 2 pkt b), c) i e) powyżej będą miały wpływ na koszty wykonania zamówienia przez Wykonawcę, każda ze Stron może zwrócić się do drugiej Strony o przeprowadzenie negocjacji w sprawie odpowiedniej zmiany kwot, o których mowa w Ofercie Wykonawcy. Strona zwracająca się do drugiej Strony o przeprowadzenie negocjacji, winna wykazać, że zaistniała zmiana ma bezpośredni wpływ na koszty wykonania Przedmiotu Umowy, a w przypadku w którym to Wykonawca zwraca się o podwyższenie wynagrodzenia z powodu wzrostu kosztów, o którym mowa w zdaniu poprzednim, Wykonawca dodatkowo powinien przedstawić stosowną kalkulację z uzasadnieniem. Zamawiający zastrzega sobie prawo do żądania przedstawienia przez Wykonawcę dokumentów potwierdzających zasadność zwrócenia się Wykonawcy o przeprowadzenie negocjacji w sprawie zmiany wynagrodzenia.

## **§ 10.**

### **Kontakty i zawiadomienia**

1. Opiekunem wyznaczonym przez Wykonawcę, z którym upoważnieni pracownicy Zamawiającego będą konsultować się we wszystkich sprawach związanych z realizacją Umowy, w tym do dokonywania zgłoszeń z tytułu gwarancji, rękojmi oraz podpisania protokołu odbioru Przedmiotu Umowy, o którym mowa w § 3 ust. 3 są:
  - 1) Pan/i ....., (e-mail: ....., tel. ....),
  - 2) Pan/i ....., (e-mail: ....., tel. ....),
2. Opiekunem wyznaczonym przez Zamawiającego, z którym upoważnieni pracownicy Wykonawcy będą konsultować się we wszystkich sprawach związanych z realizacją



Umowy, w tym do dokonywania zgłoszeń z tytułu gwarancji, rękojmi oraz podpisania protokołu odbioru Przedmiotu Umowy, o którym mowa w § 3 ust. 3 są:

- 1) Pan/i ....., (e-mail: ....., tel. ....),
- 2) Pan/i ....., (e-mail: ....., tel. ....),
3. W imieniu Zamawiającego zadania wynikające z Umowy oraz nadzór nad jej realizacją wykonywał będzie Kierownik Działu Administracyjnego Agencji Badań Medycznych, z którym Wykonawca zobowiązuje się współdziałać.
4. Wnioski, żądania, zawiadomienia i inne informacje związane z realizacją Umowy będą przekazywane pisemnie, listem poleconym, pocztą elektroniczną lub będą składane bezpośrednio w siedzibie Strony za pokwitowaniem odbioru złożonym przez upoważnioną osobę, z zastrzeżeniem, że wszystkie zgłoszenia w pierwszej kolejności będą przekazywane bezpośrednio do opiekuna, o którym mowa w ust. 1. Brak reakcji tej osoby i niewykonanie czynności z zakresu przedmiotu Umowy wymaga zgłoszenia w jednej z form, o których mowa w zdaniu pierwszym.
5. Strony ustalają, że ich aktualne adresy do korespondencji są następujące:
  - 1) Zamawiający: **Agencja Badań Medycznych**, ul. Stanisława Moniuszki 1A, 00-014 Warszawa,
  - 2) Wykonawca:.....
6. Każda zmiana nazwy, adresu, numeru telefonu lub adresu poczty elektronicznej i osób upoważnionych do kontaktów wymaga natychmiastowego powiadomienia drugiej Strony w formie pisemnej lub drogą elektroniczną, bez konieczności sporządzania aneksu do Umowy. Korespondencję doręczoną na adresy do korespondencji wskazane w ust. 5, każda ze Stron uzna za prawidłowo doręczoną. W przypadku niepowiadomienia drugiej Strony o zmianie swojego adresu, każda ze Stron przyjmuje na siebie odpowiedzialność za wszelkie negatywne skutki wynikłe z powodu niewskazania drugiej Stronie aktualnego adresu.
7. Strony zawierając Umowę mają świadomość, że w dnia 24 lutego 2022 r. Federacja Rosyjska dokonała agresji na Ukrainę oraz, że w związku z tym wprowadzone zostały szczególne regulacje prawne.
8. Wykonawca oświadcza, że zawierając Umowę, uwzględnił okoliczności o których mowa w ust. 7, a także regulacje prawne i ograniczenia z niego wynikające.
9. Powyższe oświadczenia nie wyłączają możliwości powołania się na okoliczności związane z wojną w Ukrainie jako zdarzenia siły wyższej, w sytuacji gdy rozwój zdarzeń wojennych dotknie którąkolwiek ze Stron w stopniu zwiększonym aniżeli w chwili złożenia oferty i uniemożliwi realizację Umowy.
10. W związku z treścią ustawy z dnia 13 kwietnia 2022 r. o szczególnych rozwiązaniach w zakresie przeciwdziałania wspieraniu agresji na Ukrainę oraz służących ochronie bezpieczeństwa narodowego (Dz. U. z 2022 r. poz. 835):
  - a. Wykonawca oświadcza, że nie jest wymieniony w wykazach określonych w Rozporządzeniu Rady (WE) nr 765/2006 z dnia 18 maja 2006 r. dotyczące środków ograniczających skierowanych przeciwko prezydentowi Aleksandrowi Łukaszence i niektórym urzędnikom z Białorusi i Rozporządzeniu Rady (UE) nr 269/2014 z dnia 17 marca 2014 r. w sprawie środków ograniczających w odniesieniu do działań podważających integralność terytorialną, suwerenność i niezależność Ukrainy lub im zagrażających albo wpisany na listę na podstawie decyzji w sprawie wpisu na listę rozstrzygającej o zastosowaniu środka, o którym mowa w art. 1 pkt 3 ustawy z dnia 13 kwietnia 2022 r. o szczególnych rozwiązaniach w zakresie przeciwdziałania wspieraniu agresji na Ukrainę oraz służących ochronie bezpieczeństwa narodowego,



- b. Wykonawca oświadcza, że jego beneficjentem rzeczywistym w rozumieniu ustawy z dnia 1 marca 2018 r. o przeciwdziałaniu praniu pieniędzy oraz finansowaniu terroryzmu nie jest osoba wymieniona w wykazach określonych w Rozporządzeniu Rady (WE) nr 765/2006 z dnia 18 maja 2006 r. dotyczące środków ograniczających skierowanych przeciwko prezydentowi Aleksandrowi Łukaszence i niektórym urzędnikom z Białorusi i Rozporządzeniu Rady (UE) nr 269/2014 z dnia 17 marca 2014 r. w sprawie środków ograniczających w odniesieniu do działań podważających integralność terytorialną, suwerenność i niezależność Ukrainy lub im zagrażających albo wpisana na listę lub będąca takim beneficjentem rzeczywistym od dnia 24 lutego 2022 r., o ile została wpisana na listę na podstawie decyzji w sprawie wpisu na listę rozstrzygającej o zastosowaniu środka, o którym mowa w art. 1 pkt 3 ustawy z dnia 13 kwietnia 2022 r. o szczególnych rozwiązaniach w zakresie przeciwdziałania wspieraniu agresji na Ukrainę oraz służących ochronie bezpieczeństwa narodowego,
  - c. Wykonawca oświadcza, że jego jednostką dominującą w rozumieniu art. 3 ust. 1 pkt 37 ustawy z dnia 29 września 1994 r. o rachunkowości, nie jest podmiot wymieniony w wykazach określonych w Rozporządzeniu Rady (WE) nr 765/2006 z dnia 18 maja 2006 r. dotyczące środków ograniczających skierowanych przeciwko prezydentowi Aleksandrowi Łukaszence i niektórym urzędnikom z Białorusi i Rozporządzeniu Rady (UE) nr 269/2014 z dnia 17 marca 2014 r. w sprawie środków ograniczających w odniesieniu do działań podważających integralność terytorialną, suwerenność i niezależność Ukrainy lub im zagrażających albo wpisany na listę lub będący taką jednostką dominującą od dnia 24 lutego 2022 r., o ile został wpisany na listę na podstawie decyzji w sprawie wpisu na listę rozstrzygającej o zastosowaniu środka.
11. Na każde żądanie Zamawiającego Wykonawca niezwłocznie złoży aktualne oświadczenie w zakresie określonym w ust. 10.

#### **§ 11.**

#### **Rozwiązanie Umowy**

1. Umowa może zostać rozwiązana za porozumieniem Stron przed upływem terminu, o którym mowa w § 3 ust. 1 Umowy, w trybie natychmiastowym, w przypadku:
  - 1) braku możliwości wywiązania się z zobowiązań z przyczyn niezależnych od Zamawiającego i Wykonawcy,
  - 2) zaprzestania przez Wykonawcę wykonywania działalności w zakresie realizacji Przedmiotu Umowy,
  - 3) naliczenia Wykonawcy kar umownych na sumę przewyższającą 30% wartości wynagrodzenia brutto, o którym mowa w § 5 ust. 1 Umowy.
2. W przypadku zaistnienia w toku realizacji Umowy w stosunku do Wykonawcy okoliczności opisanych w art. 7 ust. 1 pkt 1, 2 i 3 ustawy o szczególnych rozwiązaniach w zakresie przeciwdziałania wspieraniu agresji na Ukrainę oraz służących ochronie bezpieczeństwa narodowego, Zamawiający jest uprawniony do odstąpienia od Umowy ze skutkiem natychmiastowym.
3. W przypadku rozwiązania Umowy Wykonawca może żądać wyłącznie wynagrodzenia należnego z tytułu wykonanej części Umowy, potwierdzonego protokołem częściowego odbioru podpisanym przez Strony i na podstawie przedstawionych przez Wykonawcę i zaakceptowanych przez Zamawiającego udokumentowanych i uzasadnionych przez Wykonawcę poniesionych kosztów.

4. Strony zgodnie oświadczają, iż skutki ewentualnego odstąpienia od Umowy nie niweczą takich instytucji Umowy jak: kary umowne, prawa żądania odszkodowania za niewykonanie lub nienależyte wykonanie Umowy, uprawnienia z tytułu rękojmi lub gwarancji w odniesieniu do odebranego zakresu Przedmiotu Umowy.

## **§ 12.**

### **Poufność informacji i ochrona danych osobowych**

1. Strony Umowy zobowiązują się traktować wzajemnie jako poufne wszelkie informacje powzięte w trakcie realizacji Umowy stanowiące tajemnicę drugiej Strony, w tym w szczególności informacje dotyczące sposobu używanych zabezpieczeń oraz ich rozwiązań technicznych. Strony Umowy nie wykorzystają tych informacji do innych celów niż związanych z realizacją Umowy i nie ujawnią ich osobom trzecim, za wyjątkiem osób reprezentujących Zamawiającego i Wykonawcę w zakresie niezbędnym do prawidłowego wykonywania przedmiotu Umowy. Zasada poufności obowiązuje również pracowników Zamawiającego i osoby skierowane do realizacji przedmiotu Umowy przez Wykonawcę.
2. Wykonawca będzie zwolniony z obowiązku zachowania w poufności uzyskanych informacji, jeżeli obowiązek ich ujawnienia wynikać będzie z bezwzględnie obowiązujących przepisów prawa, prawomocnego orzeczenia sądowego lub polecenia urzędowego wydanego przez właściwy organ w zakresie posiadanych kompetencji. W każdym takim przypadku, przed ujawnieniem jakichkolwiek informacji poufnych Wykonawca będzie zobowiązany do natychmiastowego poinformowania Zamawiającego.
3. Obowiązek zachowania w poufności wszelkich informacji związanych z Umową obowiązuje od dnia jej zawarcia i trwa również po jej wygaśnięciu lub rozwiązaniu. W przypadku realizacji obowiązków wynikających z Umowy przez Podwykonawcę(ów), zapisy niniejszego paragrafu dotyczące zachowania poufności oraz przestrzegania przepisów o ochronie danych obowiązują również Podwykonawcę(ów), Wykonawca odpowiada za działania Podwykonawcy(ów) związane ze zobowiązaniem do zachowania poufności jak za działania własne.
4. Za wszelkie szkody powstałe po stronie Zamawiającego na skutek niewywiązania się przez Wykonawcę ze zobowiązań, o których mowa w ust. 1–3 oraz za szkody wyrządzone osobom trzecim spowodowane działaniem lub zaniechaniem Wykonawcy, odpowiada w pełnej wysokości wyłącznie Wykonawca.
5. Strony Umowy zobowiązane są do przestrzegania Rozporządzenia Parlamentu Europejskiego i Rady (UE) 2016/679 z dnia 27 kwietnia 2016 r. w sprawie ochrony osób fizycznych w związku z przetwarzaniem danych osobowych i w sprawie swobodnego przepływu takich danych oraz uchylenia dyrektywy 95/46/WE (Dz.Urz. UE L z 4 maja 2016 r. nr 119/1 z późn. zm.) dalej „RODO”.
6. Osobą dedykowaną do kontaktu z Zamawiającym w zakresie ochrony danych osobowych ze strony Wykonawcy jest Pan/Pani....., tel. ...., e-mail: .....
7. Osobą dedykowaną do kontaktu z Wykonawcą w zakresie ochrony danych osobowych ze strony Zamawiającego.....
8. Zmiana dedykowanych osób do kontaktu w zakresie ochrony danych osobowych nie stanowi zmiany treści Umowy. Każda ze Stron Umowy może jednostronnie dokonać zmian w zakresie dedykowanych osób do kontaktu w zakresie ochrony danych osobowych oraz danych teleadresowych, zawiadamiając niezwłocznie o tym na piśmie lub w formie elektronicznej drugą Stronę Umowy na adresy mailowe wskazane w § 10 ust. 1 i 2 Umowy.

9. Wykonawca zobowiązuje się poinformować w imieniu Zamawiającego osoby fizyczne reprezentujące Wykonawcę oraz osoby fizyczne przez niego wskazane jako osoby do kontaktu i inne osoby odpowiedzialne za realizację Umowy o treści klauzuli informacyjnej Zamawiającego, która dostępna jest pod adresem: <https://abm.gov.pl/polityka-prywatnosci/>.

### **§ 13.**

#### **Polityka Bezpieczeństwa Informacji**

1. U Zamawiającego obowiązuje Polityka Bezpieczeństwa Informacji (dalej „Polityka”) określająca zasady funkcjonowania Systemu Zarządzania Bezpieczeństwem Informacji, której aktualna treść dostępna jest pod adresem: <https://abm.gov.pl/polityka-prywatnosci/>
2. Zamawiający zarządza relacjami z podmiotami zewnętrznymi w sposób zapewniający należyty poziom Bezpieczeństwa informacji i innych aktywów.
3. U Zamawiającego obowiązują wytyczne bezpieczeństwa informacji w relacjach z podmiotami zewnętrznymi i są stosowane w relacjach z podmiotami zewnętrznymi, które w trakcie współpracy z Zamawiającym otrzymują dostęp do jej informacji.
4. Postanowienia wytycznych stosuje się do umów oraz innych stosunków prawnych, w związku z którymi następuje udostępnienie podmiotowi zewnętrznemu informacji należących do lub powierzonych Zamawiającemu, a także dostęp do innych aktywów Zamawiającego, jeśli dostęp ten może wpłynąć na Bezpieczeństwo informacji.
5. Od Wykonawcy jako podmiotu zewnętrznego Zamawiający wymaga przestrzegania obowiązków i wymagań związanych z zapewnieniem Bezpieczeństwa informacji.
6. Wykonawca zobowiązany jest się zapoznać z treścią aktualnie obowiązującej wersji Polityki oraz zobowiązuje się do przestrzegania zasad dotyczących bezpieczeństwa informacji u Zamawiającego.
7. Poniższe wytyczne określają minimalne wymagania w obszarze bezpieczeństwa informacji, których przestrzegania Zamawiający wymaga od Wykonawcy tj.:
  - 1) przestrzegania zasad zarządzania bezpieczeństwem fizycznym i środowiskowym, w tym z obszaru bezpieczeństwa fizycznego oraz poddawania się kontroli ruchu osobowego w budynkach i pomieszczeniach Zamawiającego,
  - 2) przestrzegania zakazu palenia oraz spożywanie posiłków i picia napojów w miejscu, które mogłoby spowodować zagrożenie dla sprzętu elektronicznego lub nośników informacji (papierowych i elektronicznych),
  - 3) przestrzegania zakazu korzystania z urządzeń elektronicznych w pobliżu sprzętu wrażliwego na promieniowanie elektromagnetyczne,
  - 4) przestrzegania zakazu rejestrowania dźwięku i obrazu.
8. Stosownie do okoliczności mogą zostać określone wyższe wymagania w obszarze bezpieczeństwa informacji.
9. Wykonawca oświadcza, że:
  - a. zapoznał się z dokumentacją SZBI obowiązującą w Agencji Badań Medycznych, tj.: z Polityką Bezpieczeństwa Informacji dostępną pod adresem: <https://abm.gov.pl/download/1/4175/Politykabezpieczenstwainformacji.pdf>,
  - b. zobowiązuje się do przestrzegania wszelkich zasad dotyczących bezpieczeństwa informacji i innych aktywów Agencji Badań Medycznych określonych w Umowie, w dokumentach, o których mowa w ust. 1 lub określonych w inny sposób przez Agencję Badań Medycznych, znajdujących zastosowanie do stosunku prawnego łączącego mnie z Agencją Badań Medycznych, w szczególności do:
    - i. przestrzegania ustalonych w Agencji Badań Medycznych zasad:

- dozwolonego użytku aktywów Agencji Badań Medycznych, w tym ich zabezpieczenia;
  - ochrony danych osobowych;
  - dostępu fizycznego;
- ii. zachowania w poufności wszelkich informacji otrzymanych w związku z zawarciem lub wykonaniem Umowy;
  - iii. zwrotu Agencji Badań Medycznych wszelkich wydanych informacji tj. w szczególności: dokumentów, materiałów i danych wraz ze wszystkimi kopiami oraz nośnikami, na których dokumenty i dane zostały zapisane w wersji elektronicznej;
  - iv. informowania Agencji Badań Medycznych o wszelkich przypadkach naruszeń lub zagrożeń związanych z bezpieczeństwem.

#### **§ 14.**

##### **Postanowienia końcowe**

1. Żadna ze Stron nie może przenieść praw i obowiązków wynikających z zawartej Umowy na rzecz osób trzecich, bez pisemnej zgody drugiej Strony. Wykonawca nie może bez pisemnej zgody Zamawiającego przenieść odpowiedzialności na rzecz osób trzecich, ani dokonać innych cesji związanych z realizacją Umowy.
2. Wszelkie zmiany i uzupełnienia zawartej Umowy wymagają zgody obydwu Stron oraz zachowania formy pisemnej w postaci aneksu do Umowy, zastrzeżonej pod rygorem nieważności.
3. W sprawach nieuregulowanych umową będą miały zastosowanie obowiązujące przepisy prawa, w szczególności:
  - 1) ustawa z dnia 23 kwietnia 1964r. Kodeks cywilny,
  - 2) ustawa z dnia 11 marca 2004 r. o podatku od towarów i usług,
  - 3) ustawa z dnia 18 stycznia 1951 r. o dniach wolnych od pracy,
  - 4) Rozporządzenie Parlamentu Europejskiego i Rady (UE) 2016/679 z dnia 27 kwietnia 2016 r. w sprawie ochrony osób fizycznych w związku z przetwarzaniem danych osobowych i w sprawie swobodnego przepływu takich danych oraz uchylenia dyrektywy 95/46/WE.
4. W razie ewentualnych sporów, mogących wyniknąć w trakcie realizacji Umowy, Strony będą dążyć do ich polubownego rozstrzygnięcia. W przypadku braku porozumienia w ciągu 30 dni od zaistnienia sporu, każda ze Stron może wystąpić z powództwem do sądu powszechnego właściwego miejscowo dla siedziby Zamawiającego.
5. Umowa została sporządzona w 2 (dwóch) jednobrzmiących egzemplarzach, po 1 (jednym) egzemplarzu dla każdej ze Stron.
6. Umowa została sporządzona w postaci elektronicznej, pozwalającej na utrwalenie na trwałym nośniku, z możliwością wygenerowania egzemplarza dla każdej Strony.
7. Umowa zostaje zawarta z dniem i złożeniem oświadczenia woli przez ostatnią ze Stron.

#### **§ 15.**

##### **Wykaz załączników**

Integralną część Umowy stanowią następujące załączniki:

*Załącznik nr 1 – Opis Przedmiotu Zamówienia*

*Załącznik nr 2 – Formularz ofertowy wraz z załącznikiem nr 1 i nr 2*

*Załącznik nr 3 – Wzór protokołu odbioru przedmiotu Umowy*

**ZAMAWIAJĄCY**

**WYKONAWCA**

## WZÓR PROTOKOŁU ODBIORU PRZEDMIOTU UMOWY

nr..... z dnia ..... r.

**na dostawę i montaż mebli biurowych**

1. Miejsce dostawy:

**Agencja Badań Medycznych  
ul. Stanisława Moniuszki 1A  
00-014 Warszawa**

2. Termin dostawy .....

3. Wartość brutto .....zł, (słownie: .....złotych)

4. Przedmiot Umowy zgodny\*/niezgodny\* z umową nr ..... z dnia ..... r.

5. Przyjęto przedmiot umowy zgodny pod względem ilościowym: TAK\*/NIE\*

Termin usunięcia do dnia: ..... r.

Stwierdzono niezgodność pod względem

ilościowym: .....

6. Przyjęto Przedmiot Umowy z zastrzeżeniami w dniu: ..... r.

Termin usunięcia do dnia: ..... r.

Stwierdzono niezgodność z OPZ w odniesieniu

do: .....

Termin usunięcia do dnia: ..... r.

Podpis osoby upoważnionej do odbioru w imieniu Zamawiającego	Podpis osoby upoważnionej do odbioru w imieniu Wykonawcy
---	---

7. Przyjęto bez zastrzeżeń w dniu: .....

Podpis osoby upoważnionej do odbioru w imieniu Zamawiającego	Podpis osoby upoważnionej do odbioru w imieniu Wykonawcy
---	---

**UWAGA: Powyższy protokół podpisany w pkt 7 (przyjęcie bez zastrzeżeń) stanowi podstawę do wystawienia faktury VAT**

*\*niewłaściwe skreślić*